

MONTAGE KETEL OFC2/PKR2

De volgorde van de montage is door de verschillende tekeningen weergegeven.

Voor de ketels met geassembleerde ketelblok, begint vanaf tekening 12.

Gereedschap :

- 1 stel montagegereedschap
- 1 hamer
- 1 mes
- 1 mastikeerpistool
- 1 gastang
- 1 platte sleutel 13, 17, 19 en 35
- 1 pijpsleutel 13
- 1 Philips schroevendraaier

1

CP 14 tot 17

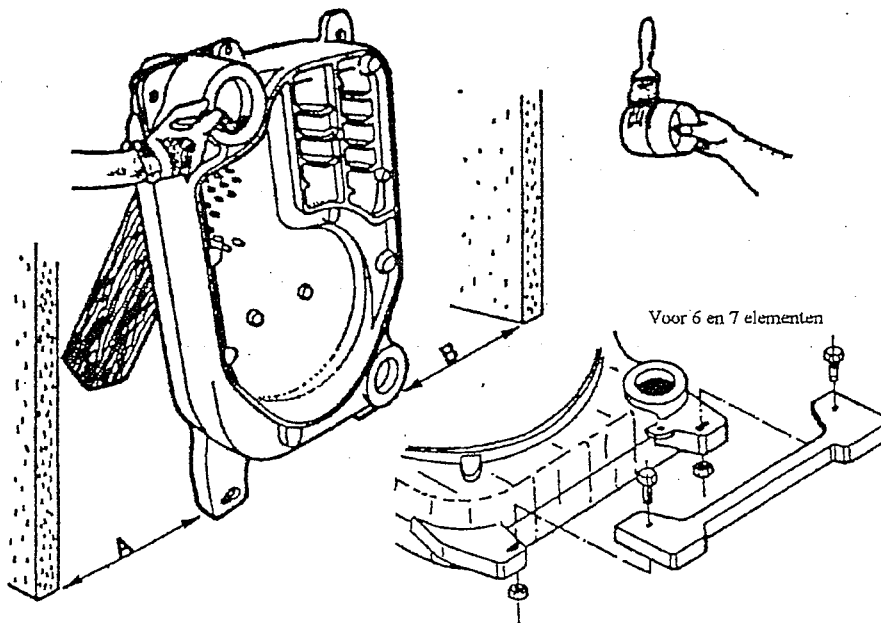

8209-EN-7

8209-EN-8

- Bepaal de afstanden A en B in functie van de draaizin van de vuurhaarddeur en de lengte van de brander (zie technische handleiding §2.1).
- Voor de ketelblokken van 6 en 7 leden :
- Plaats het voetstuk op het achterlid door middel van 2 bouten M 10 x 40 + moeren en sluitringen.
- Plaats het achterlid en ondersteun het.
- Gebeurtlijk, de regelbare voeten (zie technische handleiding 6 2.2).
- Voor de 7 ledenketel, de vijzen voor de hoogte regeling rechtstreeks in het achterste voetstuk inschroeven.
- Reinig met een solvent, nippels en nippelopeningen. Deze met het geleverd product insmeren.

2

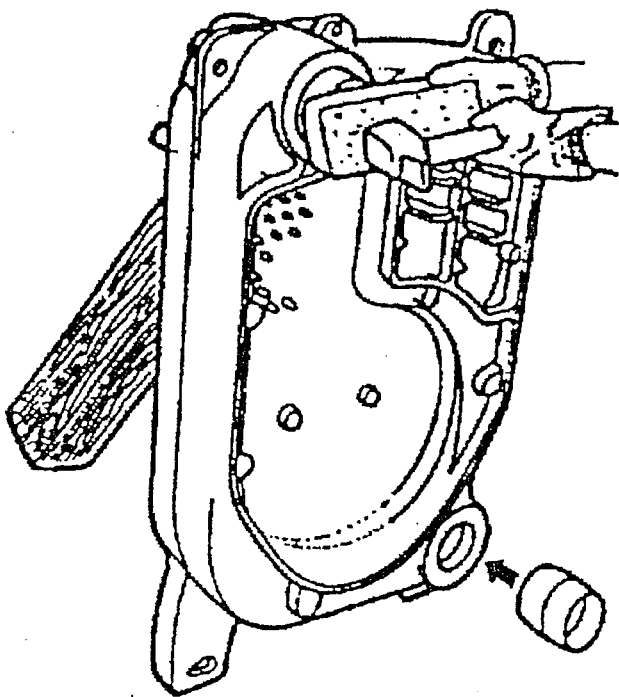

8209-EN-10

De twee nippels in de nippelopeningen aanbrengen en met een stuk hout lichtjes inkloppen.

3

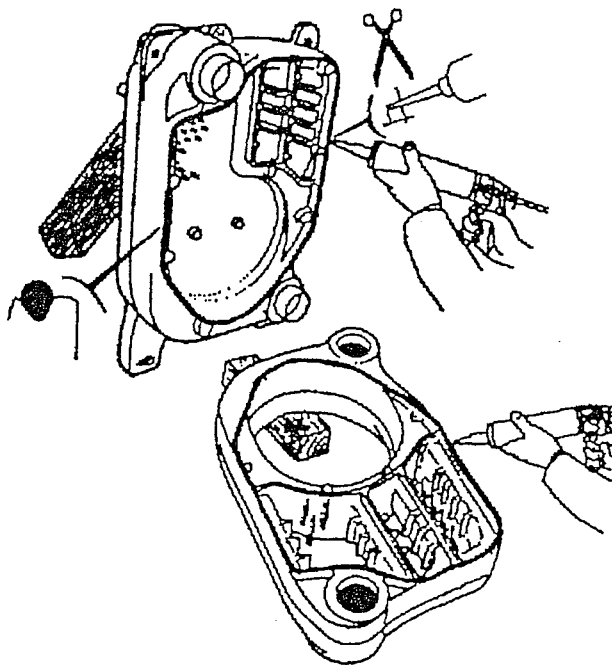

8209-EN-10

Snij de teut van de silicoon-mastiekhouter af op 10 mm vanaf het uiteinde.

Door een handpistool, de silicoon-mastiek in de groef van het achterlid en vervolgens van het eerste middenlid aanbrengen.

Aandacht : de silicoon-mastiek dichting droogt snel.

4

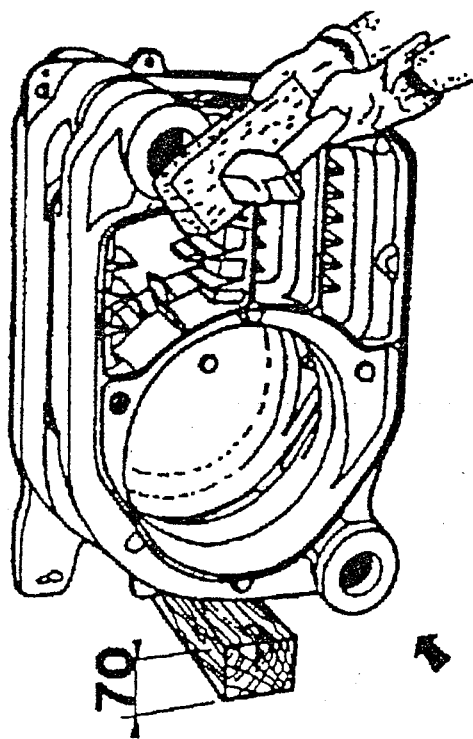

8209-EN-11

- Plaats een steunblok met een hoogte van 70 mm en van 140 mm voor de 7 ledenketel.
- Breng het eerste middenlid op het achterlid aan. Het lid lichtjes met een houten blok op het achterlid inkloppen.

5

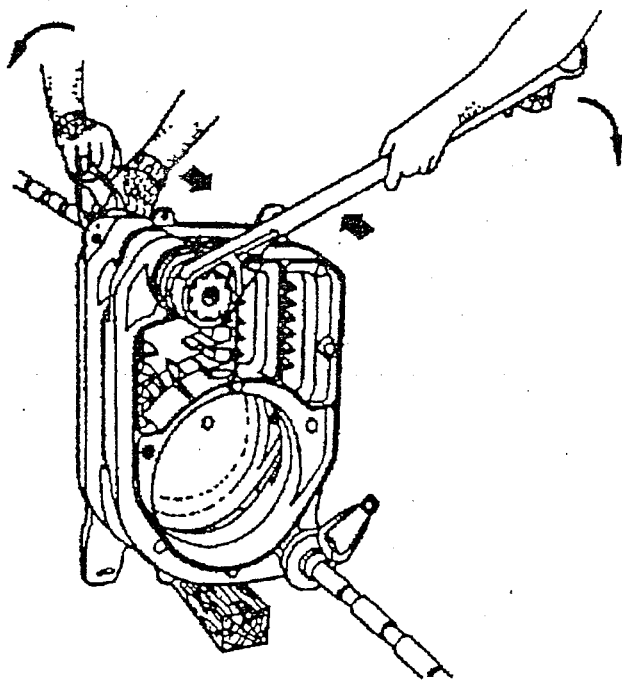

8209-EN-12

- Monteer het gereedschap en span de elementen geleidelijk en evenwijdig aan.
- Vervolgens de overige leden monteren met in achtnaam van de tekeningen 1 tot 4.

6

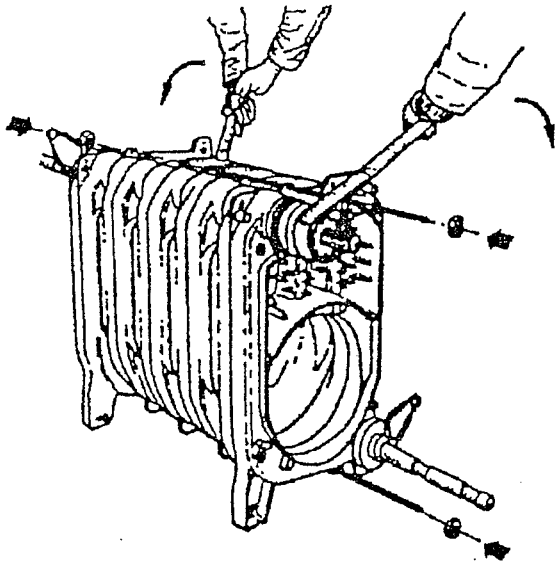

8209-EN-13

- Monteer het verhoogstuk op het voorlid, in geval van een ketelblok van 6 of 7 leden (zie tekening 1). Breng het voorlid aan, plaats het gereedschap en span het aan.
- Laat de stangen aangespannen staan en neem de steunblok weg.
- Het overbodige silicoon verwijderen en afslissen.
- Monteer de 2 trekstangen met de 4 M10 moeren.
- Voor de 4 en 5 ledenketel bevinden de moeren zich in het zakje met vijzen in de collo bijhorigheden.
- Verwijder het montage gereedschap.

7

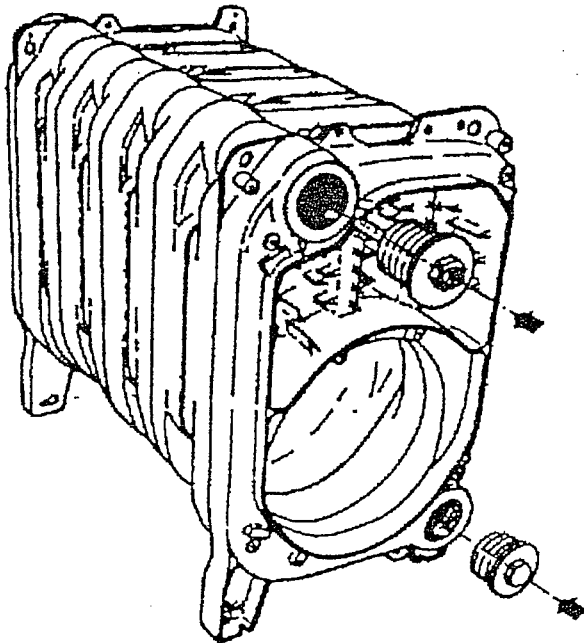

8209-EN-14

Monteer de dompelbuis in de stop 2 "1/2 en schroef deze laatste in de bovenste nippelopening van het voorlid.

De stop 2 "1/2 gebruikt men voor de onderste nippelopening van het voorlid. (Vergeet hennep en pasta niet!).

Sleutel van 35 of gastang.

8

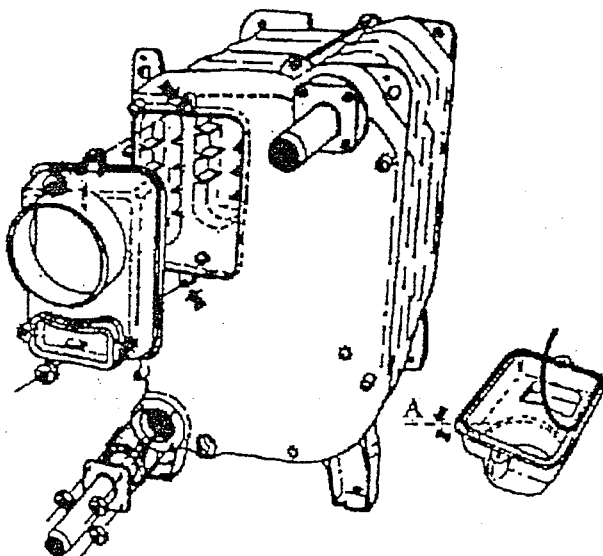

8209-EN-15

- De 8 topeinden M10 voor het bevestigen van de flenzen en de 2 topeinden M8 voor de bevestiging van de rookkast op het achterlid monteren. De kortste draadeinden worden in het element gezeven.
- Breng de gesiliconeerde dichtingskoord in de groef van de rookkast. Respekteer de plaats waar de uiteinden (zie punt A op de tekening).
- Plaats de 2 flenzen met hun dichtingen en sluit aan door 2 x 4 moeren M10-sleutel van 17 - vervolgens de rookkast door 2 moeren M8 -sleutel 13.

9

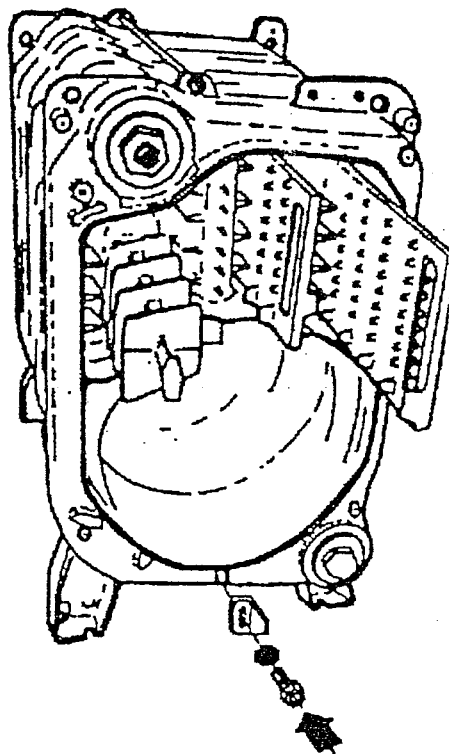

8209-EN-16

- Schuif de 3 rookgassenturbulatoren zo diep mogelijk in de bovenste rookkanalen.
- Monteer de onderste steun met 1 bout M8 x 16 en gekartelde sluitring - sleutel van 13 - de bout niet aanspannen.

10

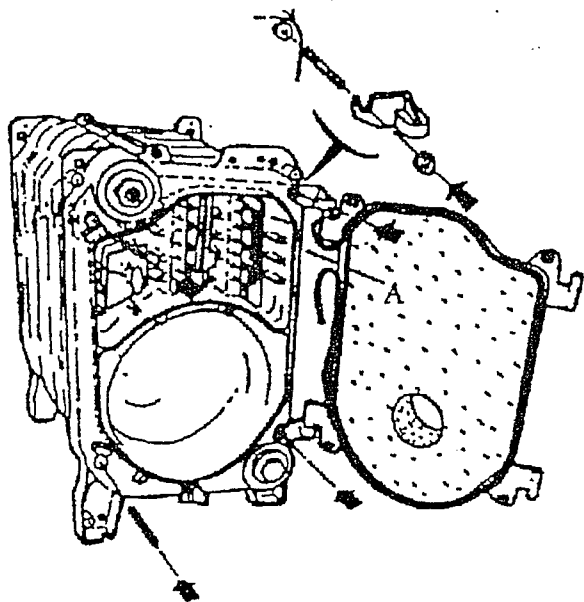

8209-EN-17

- Leg de gesiliconeerde afdichtingsstreng in de groef van de ketel deur. Let op de plaats waar de uiteinden komen (zie punt A).
- Plaats de 4 tapeinden M8 lengte 57 in de vier openingen in het voorlid.
- Plaats de onderste en bovenste scharnieren (links of rechts volgens gewenste draaizin), span aan door 2 moeren met kraag M8 - sleutel van 13. De bovenste moer niet blokkeren.

11

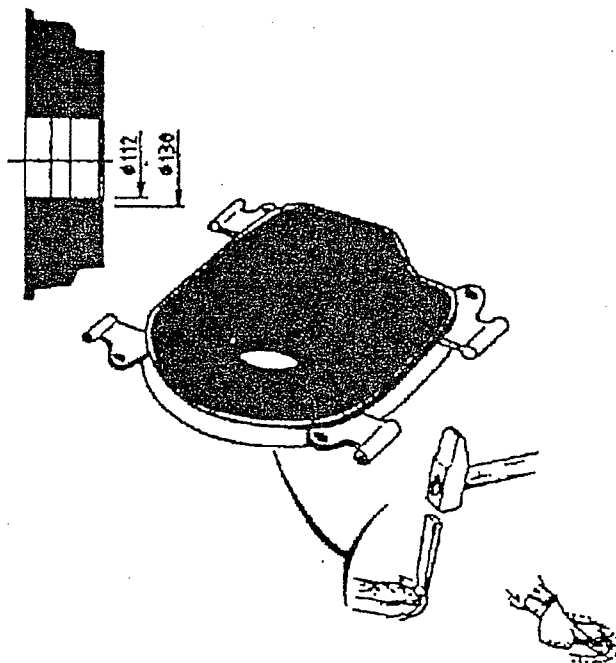

8209-EN-47

Enkel voor 4 en 5 ledenketels : om de boring van de brander deur te vergroten, eerst 1 segment met de beitel verwijderen en de anderen segmenten met de gepaste sleutel.

12

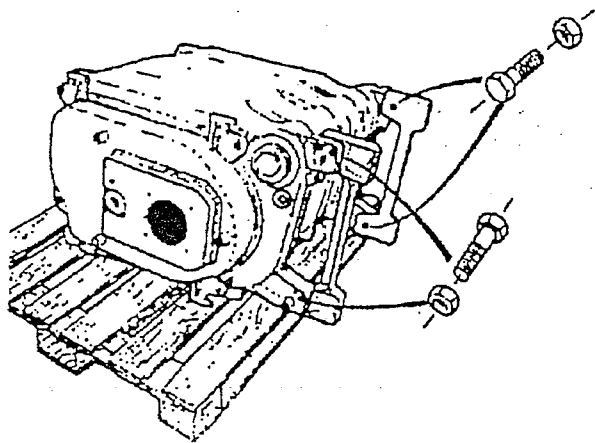

8209-EN-18

Enkel voor 6 en 7 ledenketels samengebouwd :
Plaats de 2 verhoogstukken op het ketellichaam met de 2 x 2 bouten 10 x 40 en moer. Gebruik een sleutel van 17.
Nadien de ketelblok rechtbrengen.

13

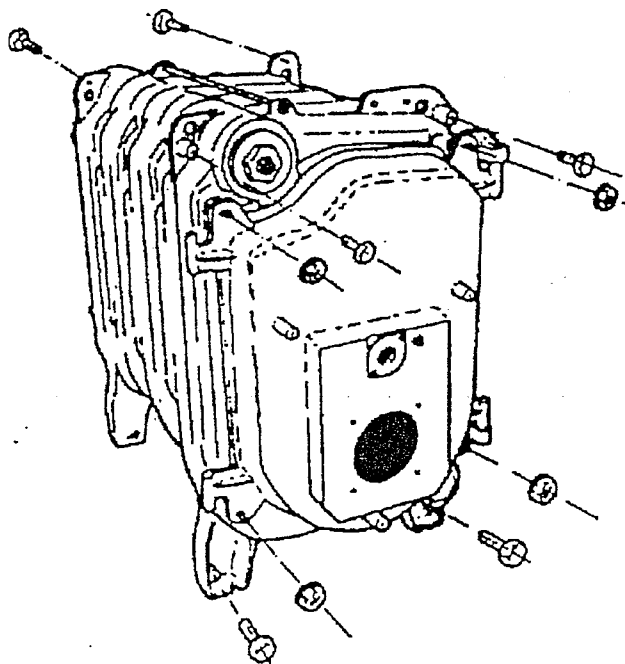

8209-EN-19

- De vuurhaard deur door 4 moeren sluiten. Vervolgens regel de deur en span de 4 moeren aan.
 - Plaats de bouten H8 x 12 op het voorlid voor de montage van de verticale steunen en de 2 bouten M8 x 12 op het achterlid voor de bevestiging van de achterste dwarssteun. De bouten niet aanspannen.
- Na het afwerken van de hydraulische instelling, ketel onder een druk brengen van 5,2 bar.

14

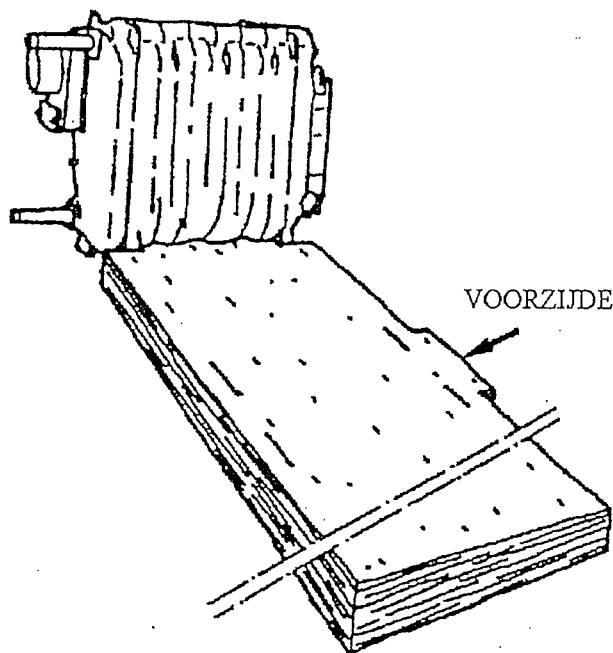

8209-EN-20

De isolatie lateraal onder het ketelblok schuiven en vervolgens rond de blok aanbrengen (glasvezel aan de buitenzijde).

De bevestigingspunten van de verticale steunen vrijmaken ter hoogte van de insnijdingen in de isolatie.

15

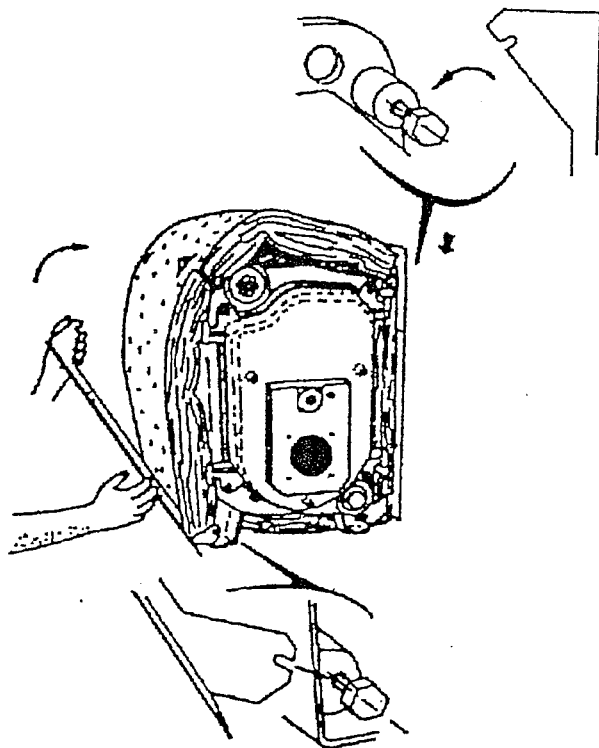

8209-EN-21

Plaats de verticale steunen door ze in te haken in de onderste bouten en vervolgens in de bovenste bouten en span ze aan (de isolatie zit nu klem tussen het ketelblok en de steunen).

16

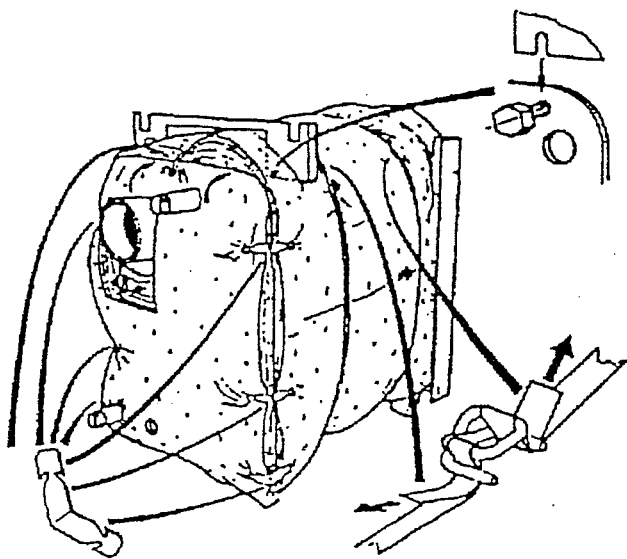

8209-EN-7

- Plaats de achterste dwarssteun en span de 2 bouten aan.
- De achterste isolatie plaatsen door deze aan de boven- en onderzijde te schuiven onder de laterale isolatie. De achterste isolatie vasthechten met de klemmen zoals afgebeeld.
- De laterale isolatie cercleren door middel van 2 banden en beugel.

17

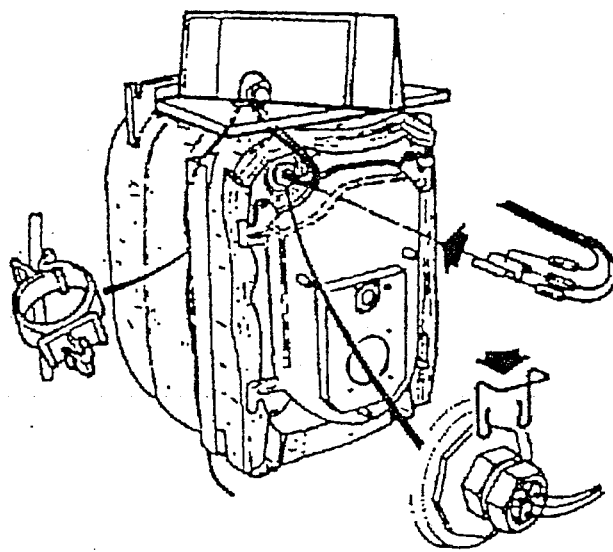

8209-EN-8

- Plaatsen van ketelvoelers en kabel voor brander.
- Plaats het bovenpaneel op de ketel.
- Open het controlebord en leg hem op het bovenpaneel.
- De capillairs van thermostaten en thermometer zorgvuldig afrollen, ze door de ovale opening van het controlepaneel steken en vervolgens de voelers in de dompelbuis met afstandhouder te schuiven.
- De veiligheidsveer plaatsen.
- De kabel voor de brander door diezelfde opening doorvoeren en deze aan de verticale steun door middel van de voorziene clips bevestigen.

18

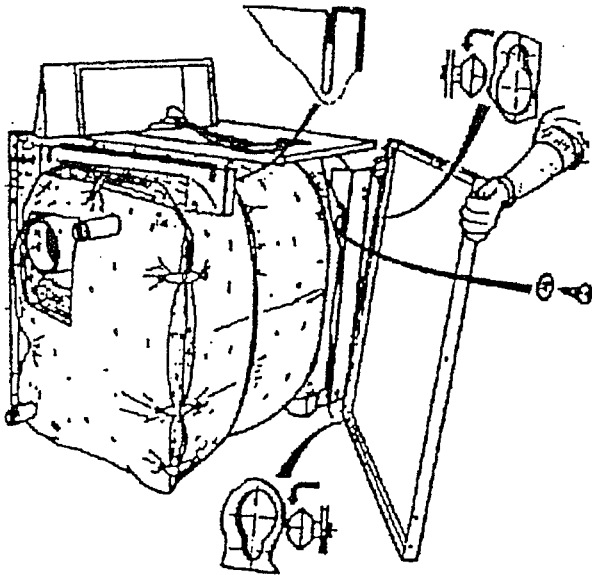

8337-EN-9

- Haak vervolgens de zij-panels aan de achterste bovensteun en dan aan de voorste steunen.
- De panels vasthechten door 2 x 1 schroef $\text{\O} 3,94 \times 12,7$ + gekartelde waaiering $\text{\O} 4$ aan de vertikale steunen (Philips schroevendraaier).

19

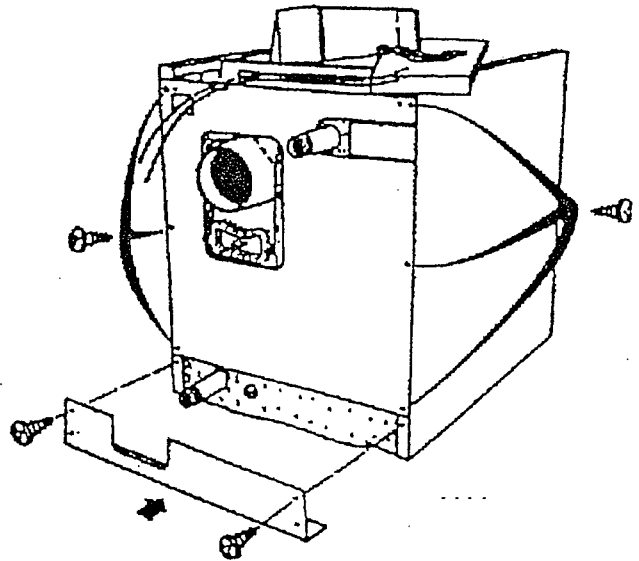

8337-EN-10

- Plaats het bovenachterpaneel en bevestig door 6 parkerschroeven. $\text{\O} 3,94 \times 12,7$ + 4 plasticke clipsen. Dan het onderste paneel met 2 schroeven van dezelfde afmeting (Philips schroevendraaier).
- De kabelvoeding 230 V en CV-pomp (alook gebeurlijk de kabels voor een regulatie) doorheen de opening in het achterste paneel en de ovale opening van de achterste dwarssteun brengen.

20

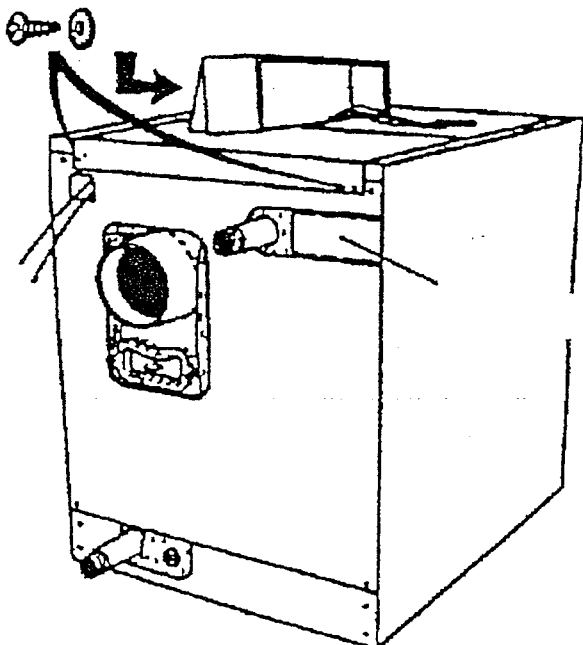

8337-EN-11

Plaats het bovenpaneel op de juiste plaats en schuif hem naar voor toe. Het paneel aan de achterzijde bevestigen door 2 parkerschroeven $\text{\O} 3,94 \times 12,7$ gekartelde waaiering $\text{\O} 4$ (Philips schroevendraaier).

21

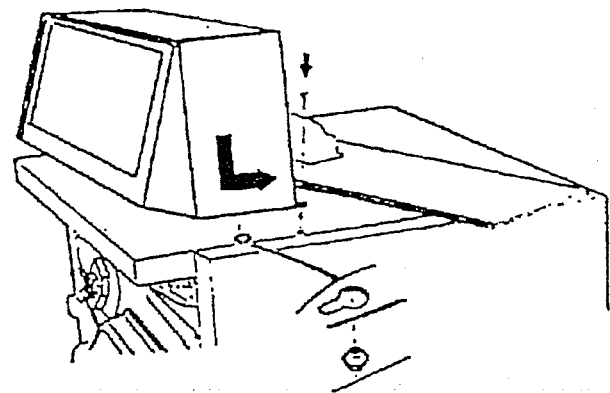

8258-EN-18

Bevestiging van het controlebord.

Haak het controlebord aan het bovenpaneel en bevestig het door 2 parkerschroeven $\text{\O} 3,94 \times 12,7$ met gekartelde waaiering.

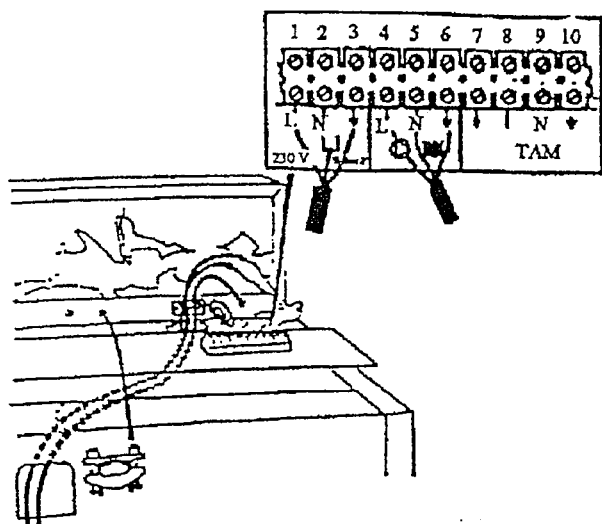

8337-EN-12

Elektrische aansluitingen

- De klembeugel openen en de kabels van voeding en cv pomp doorsteken alvorens deze aan de klemmenreep te bevestigen.
- De eventuele andere aansluitingen uitvoeren en de afzonderlijk geleverde klembeugels gebruiken alvorens de aansluitingen uit te voeren.
- Het Controlebord sluiten (4 parkerschroeven $\text{Ø}3,83 \times 6,84$ met 4 gekartelde waaiering $\text{Ø}4$)

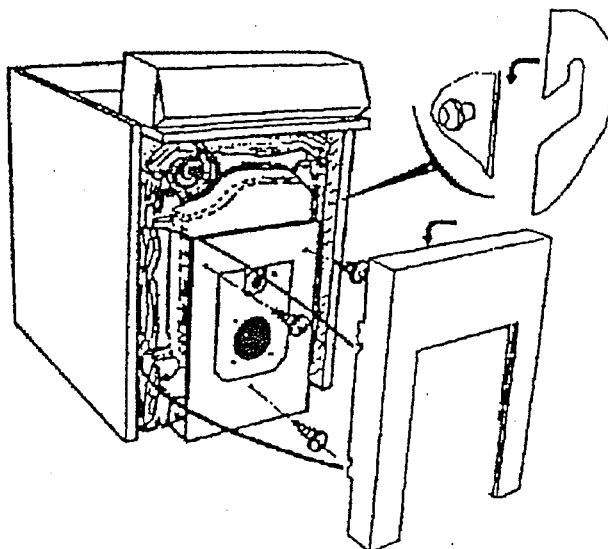

8337-EN-13

Bevestig het voorpaneel rond de branderplaat door middel van 3 cyl. schroeven EC CB $\text{Ø}6 \times 12$.
Haak het voorpaneel zoals afgebeeld.