

OE-tronic 3

OERTLI

Option Platine + sonde pour 1 vanne mélangeuse

Colis AD 196

Instructions de montage

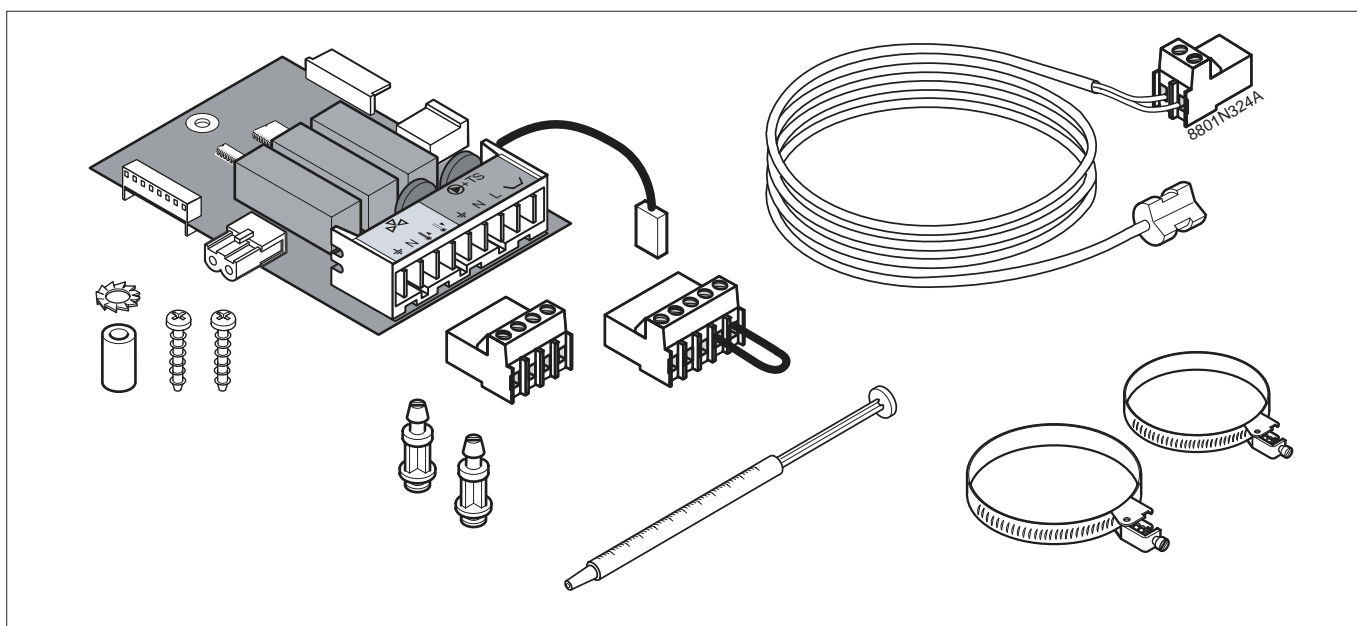

L'option platine + sonde permet de commander une vanne mélangeuse à moteur électro-mécanique à deux sens de marche ou électro-thermique et le circulateur associé.

Le tableau OE-tronic 3 peut être équipé d'1 option Platine + sonde pour 1 vanne mélangeuse.

Chacun des circuits vanne mélangeuse peut être programmé indépendamment.

Le montage de l'option platine et de la sonde de départ doit être effectué lors du raccordement électrique du tableau OE-tronic 3.

1. MONTAGE ET RACCORDEMENT DE LA PLATINE	3
1.1 PKR/PUR-150 : Démontage du chapiteau et de la tôle de protection des cartes électroniques	3
1.2 CUR-150 : Démontage des chapiteaux et de la tôle de protection des cartes électroniques	4
1.3 K et KU : Démontage du chapiteau et de la tôle de protection des cartes électroniques	4
1.4 Montage de la platine dans le tableau de commande des chaudières PKR/PUR/CUR-150 et K/KU	5
1.5 Montage de la platine sur la chaudière murale à condensation	6
1.6 Montage de la platine sur la chaudière GS 140 ou GV 140	8
1.7 Montage de la platine sur la chaudière OPTIMAT GVR 140 Condens	11
2. MONTAGE DE LA SSONDE DE DÉPART	13
3. RACCORDEMENT ELECTRIQUE	13
4. ACTIVATION OU DÉSACTIVATION DU CIRCUIT CHAUDIÈRE (CIRCUIT DIRECT A)	15
5. CONTROLE FINAL ET REMONTAGE	15



Les raccordements électriques doivent être effectués par un professionnel qualifié. Le câblage électrique ayant été soigneusement contrôlé en usine, les connexions intérieures du tableau de commande ne doivent en aucun cas être modifiées.

Les raccordements électriques sont à effectuer en respectant les indications portées sur les schémas électriques livrés avec l'appareil et les directives données dans la notice.

Le raccordement électrique doit être conforme aux normes et réglementations en vigueur.

1. MONTAGE ET RACCORDEMENT DE LA PLATINE



Couper l'alimentation électrique de la chaudière.

1.1 PKR/PUR-150 : Démontage du chapiteau et de la tôle de protection des cartes électroniques

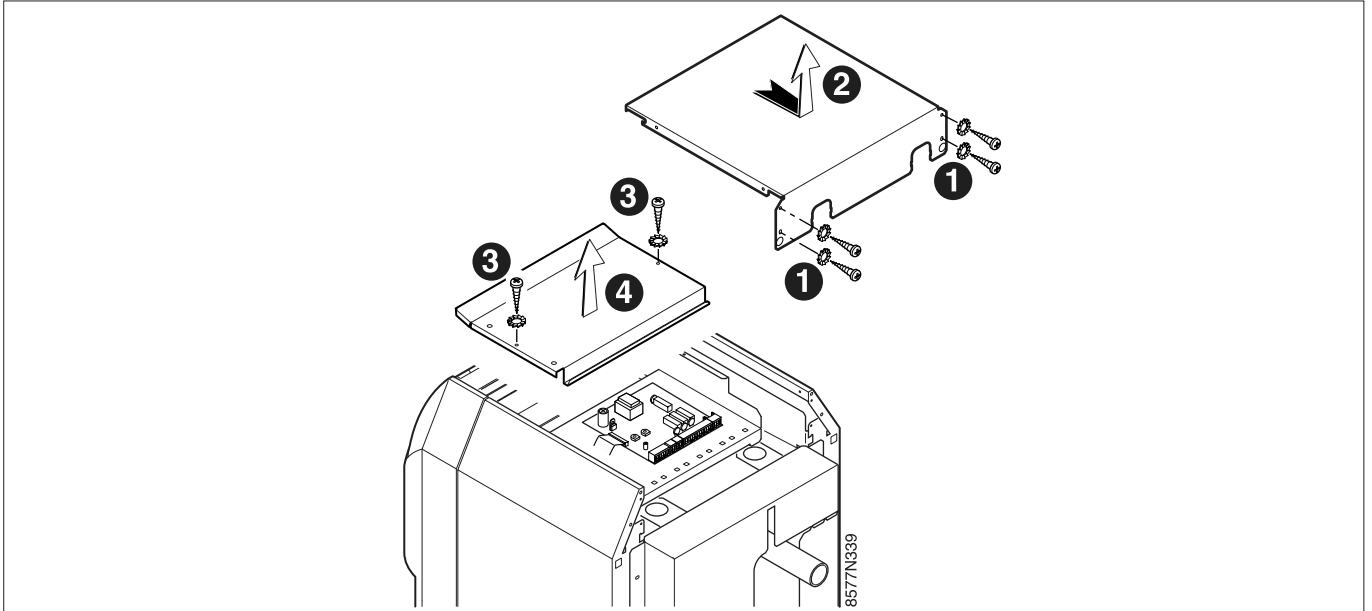

- 1** Dévisser les 4 vis à tête + 4 rondelles à dents à l'arrière du chapiteau de la chaudière.
- 2** Pousser le chapiteau vers l'arrière pour le dégager des douilles des panneaux latéraux, puis retirer le chapiteau en le soulevant.
- 3** Dévisser les 2 vis à tête + 2 rondelles à dents
- 4** Retirer la tôle de protection des cartes électroniques.

1.2 CUR-150 : Démontage des chapiteaux et de la tôle de protection des cartes électroniques

- 1 Dévisser les 2 vis à tôle + 2 rondelles à dents du chapiteau arrière.
- 2 Pousser le chapiteau vers l'arrière pour le dégager des douilles des panneaux latéraux, puis retirer le chapiteau en le soulevant.
- 3 Dévisser les 2 vis à tôle + 2 rondelles à dents et retirer le chapiteau avant.

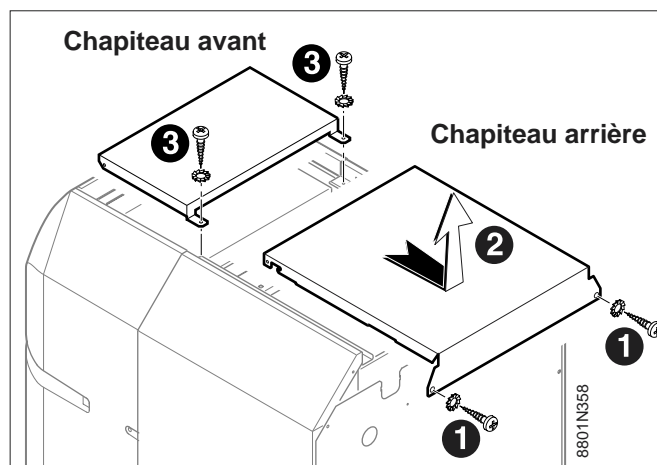

- 4 Dévisser les 2 vis à tôle avec rondelles à dents et retirer la tôle de protection des cartes électroniques.

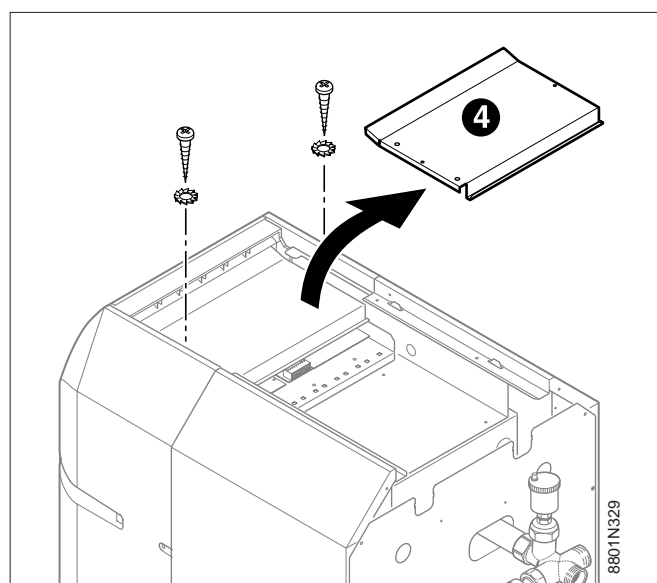

1.3 K et KU : Démontage du chapiteau et de la tôle de protection des cartes électroniques

- 1 Dévisser les 2 vis à tôle + 2 rondelles à dents à l'arrière du chapiteau de la chaudière.
- 2 Pousser le chapiteau vers l'arrière pour le dégager des douilles des panneaux latéraux puis retirer le chapiteau en le soulevant.
- 3 Dévisser les 2 vis à tôle + 2 rondelles à dents
- 4 Retirer la tôle de protection des cartes électroniques

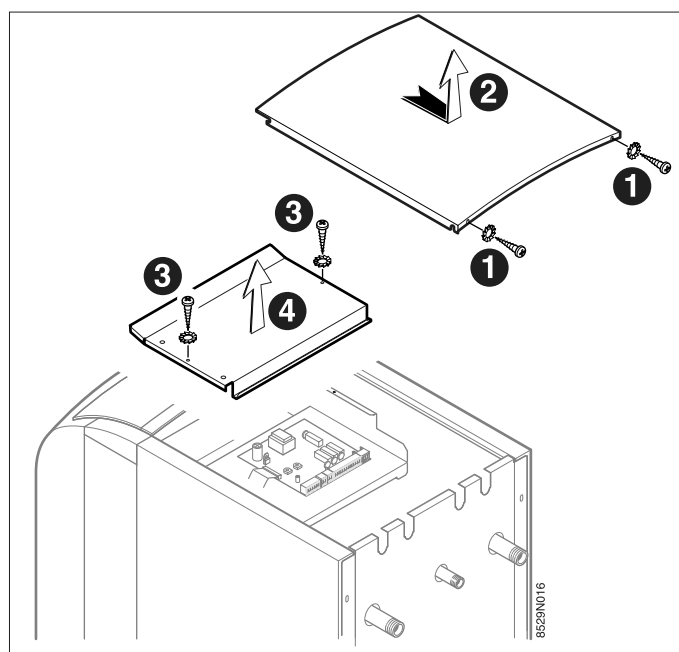

1.4 Montage de la platine dans le tableau de commande des chaudières PKR/PUR/CUR-150 et K/KU

Localisation de l'emplacement de la platine pour le circuit hydraulique C.

Pour le montage, voir ci-après.

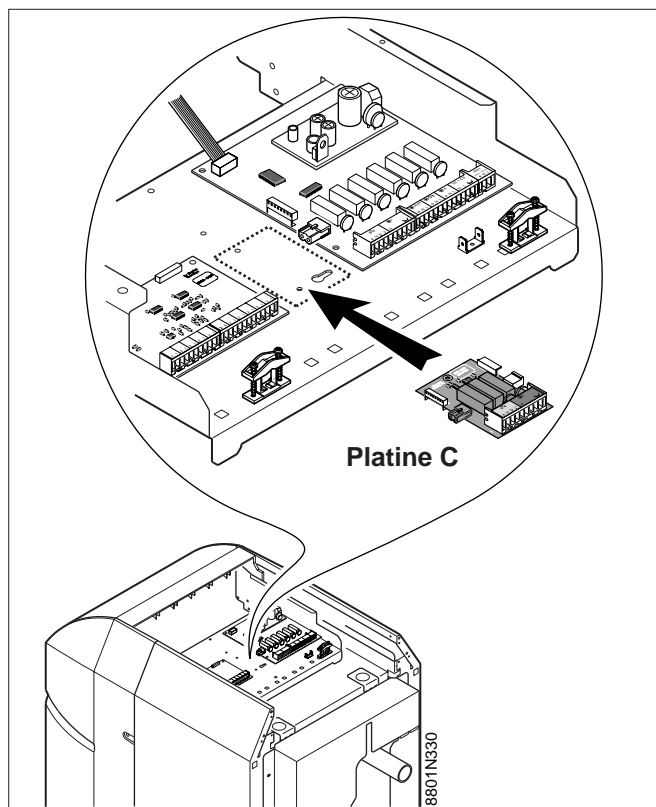

Montage :

- ❶ Cliper les 2 supports sous la platine C.
- Introduire les 2 supports ❶ dans les boutonnières ❷ du tableau de commande, puis faire glisser la platine contre les 2 connecteurs de la platine d'alimentation ❸.

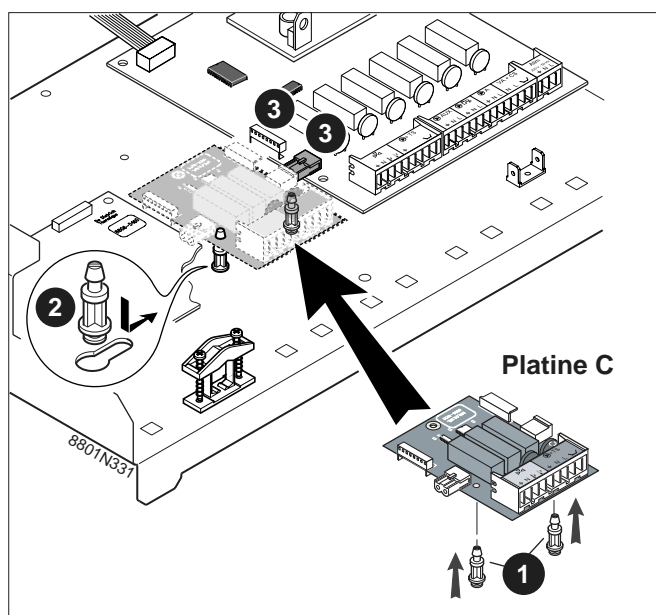

- Faire glisser l'entretoise ❹ entre la platine C et la tôle du tableau de commande.
- Fixer la platine C en faisant passer la vis de mise à la masse ❺ à travers l'entretoise ❹ et la rondelle à dents, puis serrer.
- Brancher le fil de mise à la masse ❻ sur la borne de mise à la masse ❼.

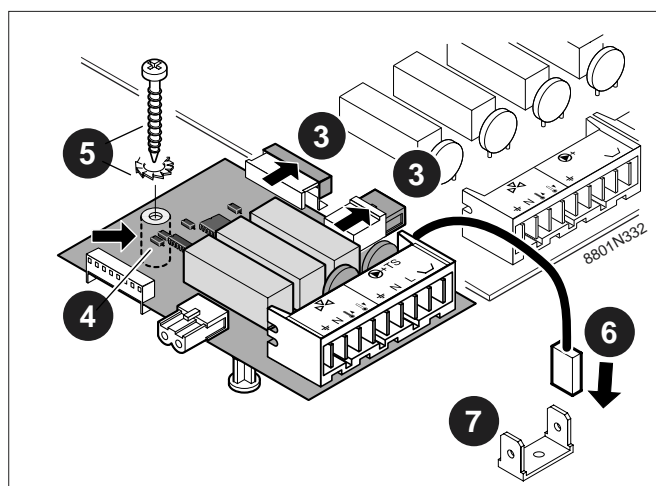

1.5 Montage de la platine sur la chaudière murale à condensation



Couper l'alimentation électrique de la chaudière.

Dévisser les vis de fixation **1** du tableau de commande et faire pivoter celui-ci vers l'avant **2**.

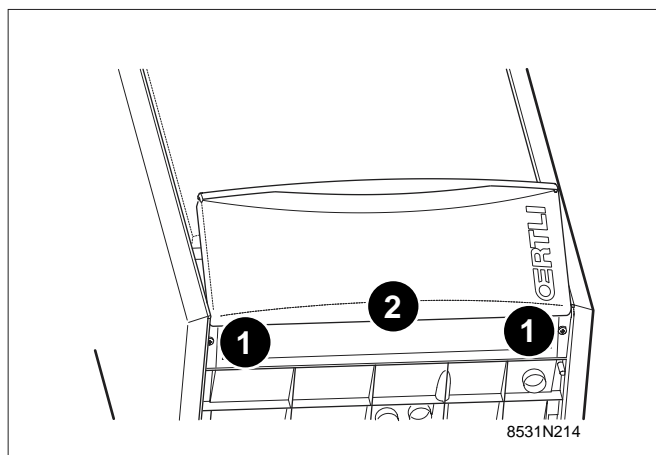

Dévisser les vis **3** et retirer le cache de protection **4**.

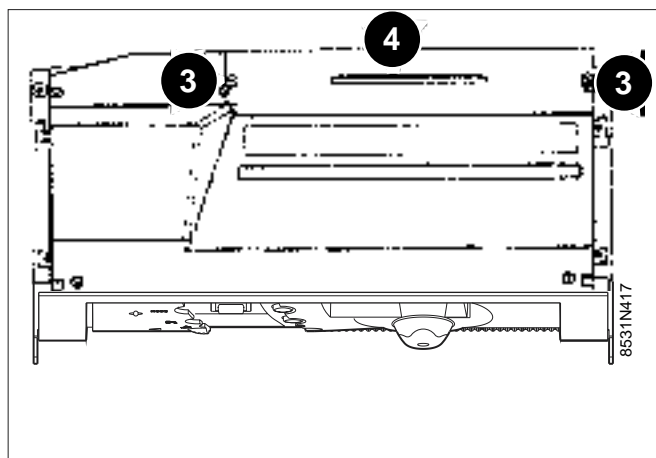

Dévisser les vis **4** et retirer le capot **5**.

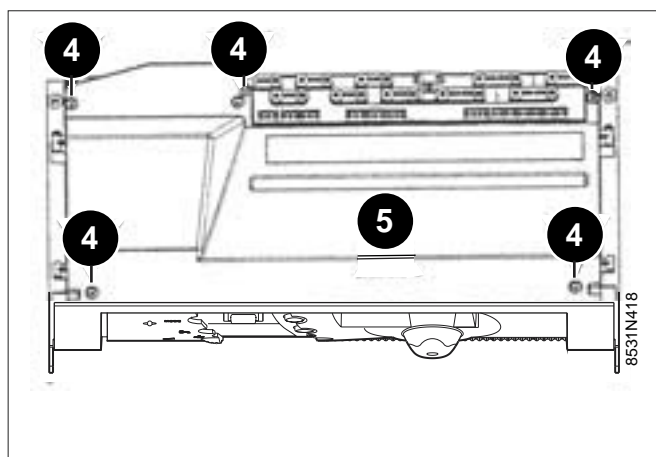

Emplacement de la platine pour le circuit hydraulique B

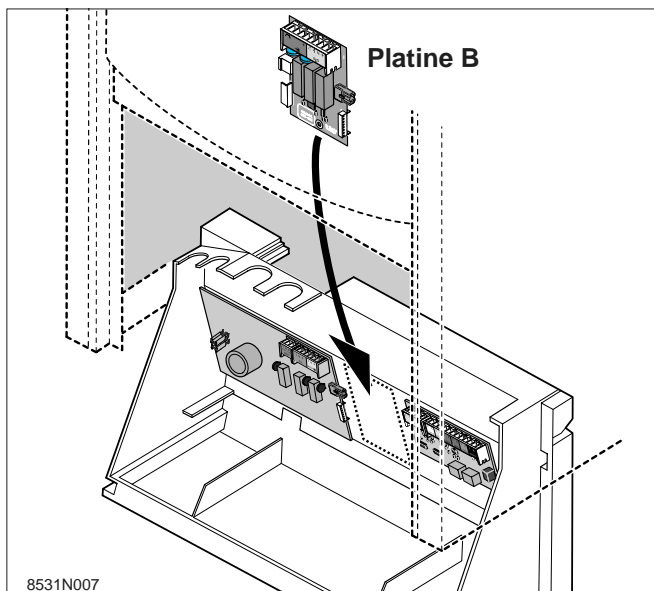

Montage de la platine dans le tableau de commande des chaudières murales à condensation.

- Cliper les 2 supports **1** sous la platine **B**.
- Introduire les 2 supports **1** dans les boutonnières **2** du tableau de commande, puis faire glisser la platine contre les 2 connecteurs de la platine d'alimentation **3**.

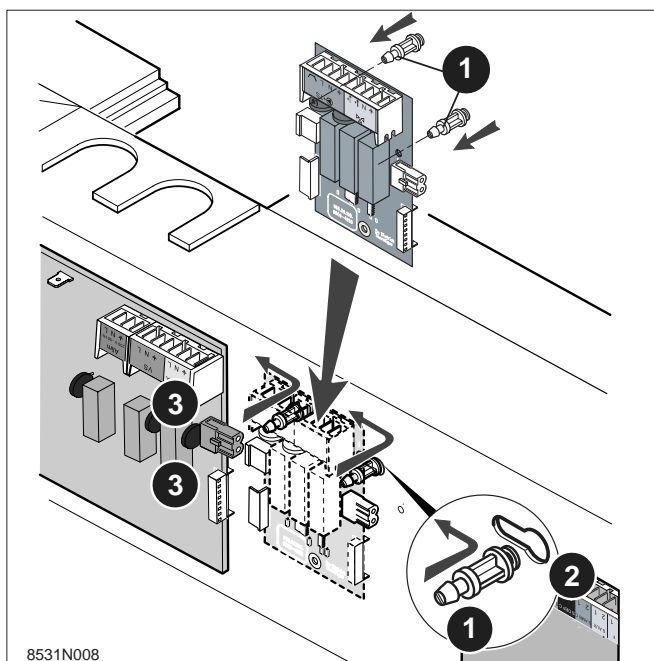

- Fixer la platine **B** au moyen de la vis courte + rondelle à dents **4**.
- Brancher le fil de mise à la masse **5** sur la borne de mise à la masse **6**.

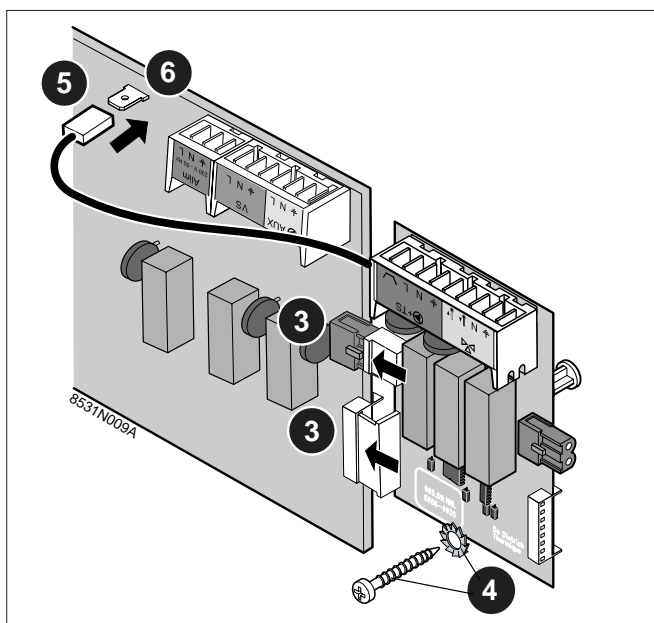

1.6 Montage de la platine sur la chaudière GS 140 ou GV 140

- 1 Dévisser les 2 vis à tête + 2 rondelles à dents du chapiteau.
- 2 Pousser le chapiteau vers l'arrière pour le dégager des douilles des panneaux latéraux, puis retirer le chapiteau en le soulevant.

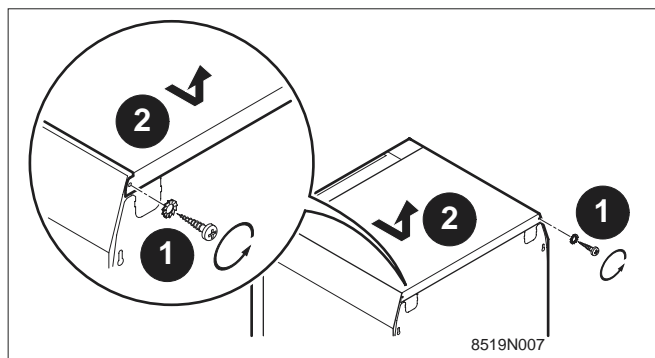

Démontage du cache-cartes

- 3 Dévisser les 2 vis à tête du cache-cartes.
- 4 Retirer le cache-cartes

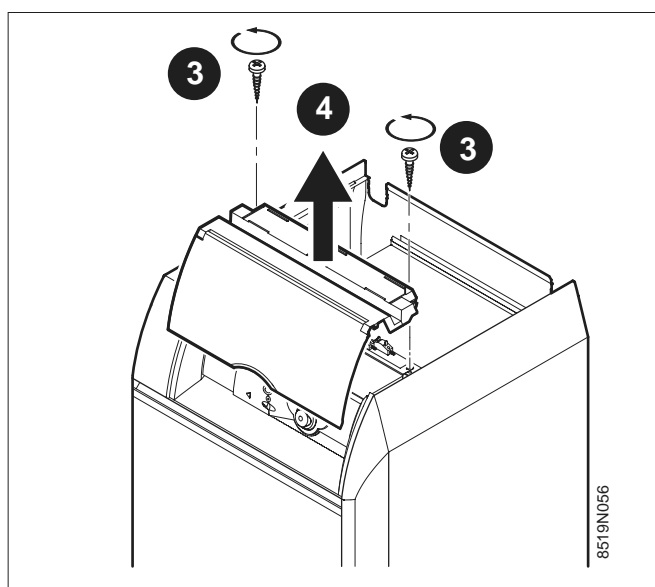

- 5 Desserrer les vis du tableau et retirer le tableau en le tirant vers le haut.

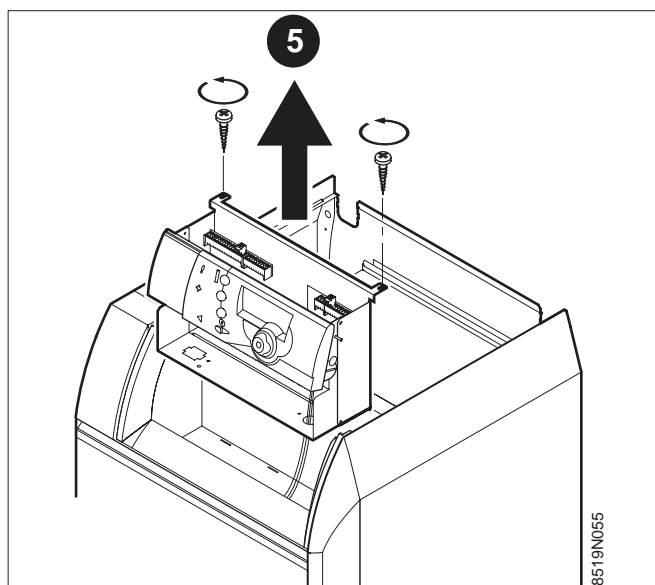

- 6 Enlever les vis latérales + rondelles à dents.
- 7 Basculer vers l'avant la façade du tableau de commande.

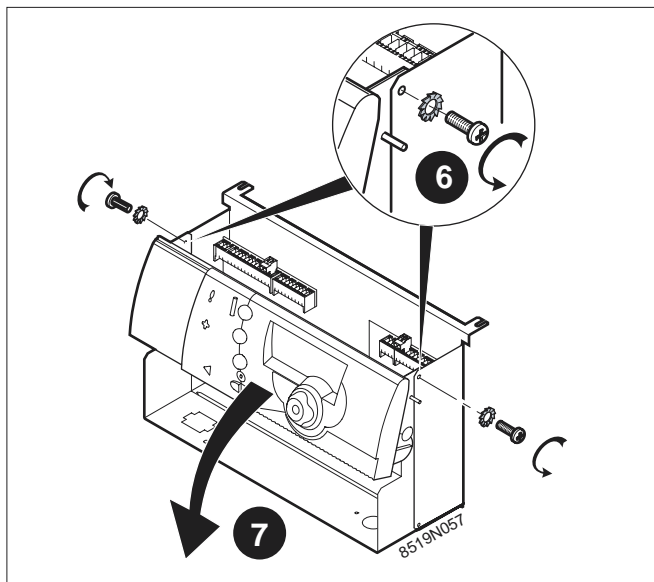

Montage de la platine dans le tableau de commande des chaudières GSR/GVR 140

Localisation de l'emplacement de la platine pour le circuit hydraulique C.

Pour le montage, voir ci-après.

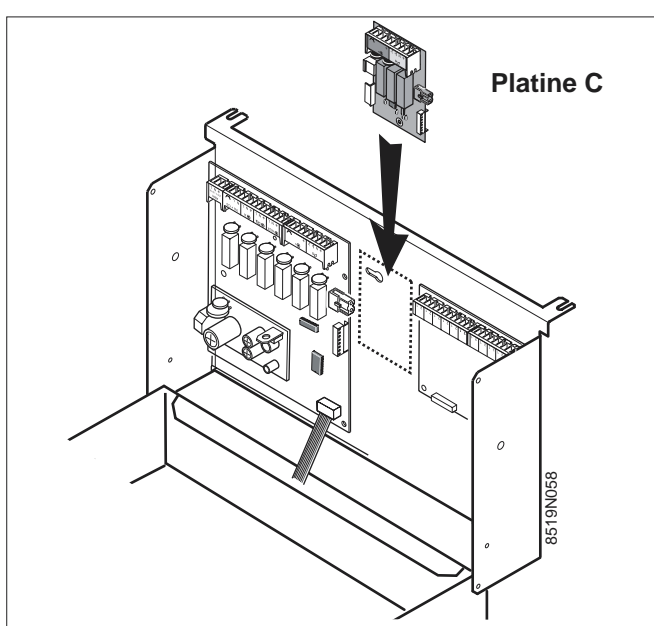

Montage :

- 1 Cliper les 2 supports sous la platine C.
- Introduire les 2 supports 1 dans les boutonnières 2 du tableau de commande, puis faire glisser la platine contre les 2 connecteurs de la platine d'alimentation 3.

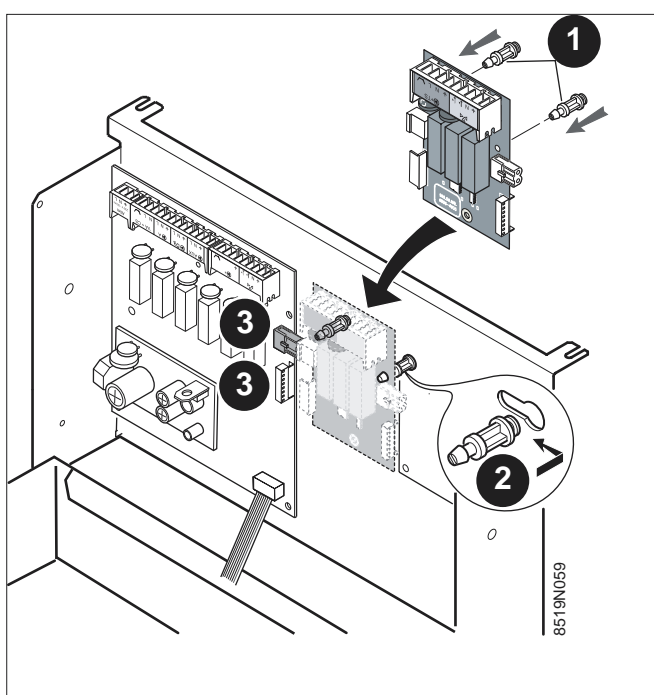

F

- Faire glisser l'entretoise **4** entre la platine **C** et la tôle du tableau de commande.
- Fixer la platine **C** en faisant passer la vis de mise à la masse **5** à travers l'entretoise **4** et la rondelle à dents, puis serrer.

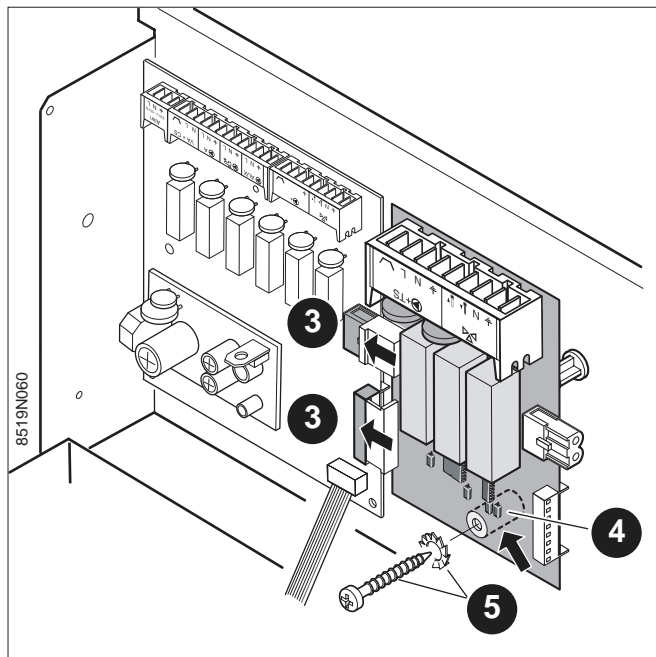

- Brancher le fil de mise à la masse **6** sur la borne de mise à la masse **7**.

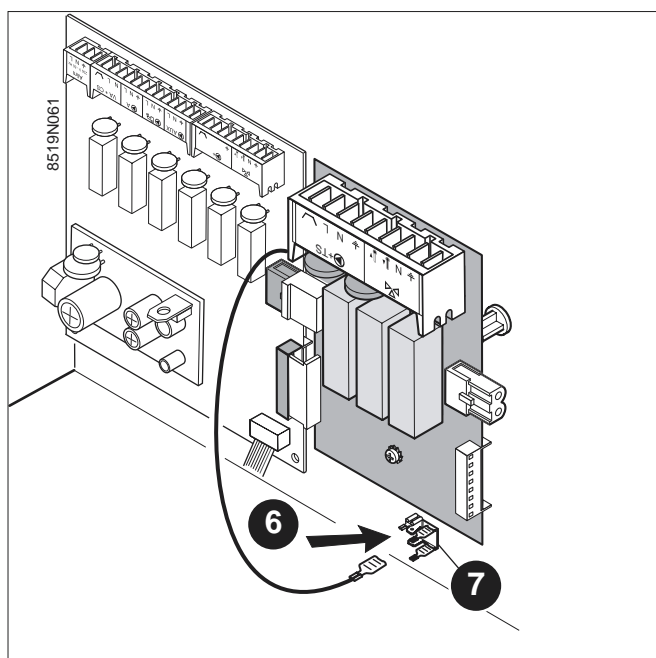

1.7 Montage de la platine sur la chaudière OPTIMAT GVR 140 Condens

- ❶ Dévisser les 2 vis à tôle + 2 rondelles à dents à l'arrière du chapiteau de la chaudière.
- ❷ Soulever légèrement l'arrière du chapiteau.
- ❸ Retirer le chapiteau.

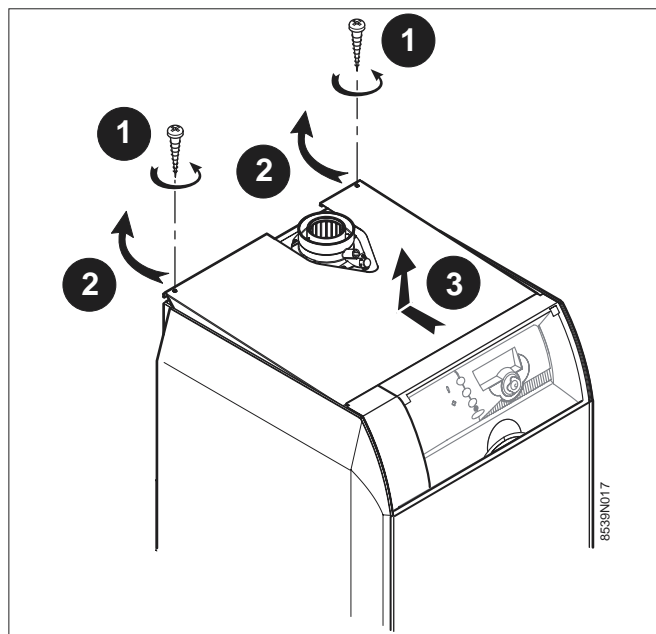

Démontage du cache-cartes

- ❹ Dévisser les 2 vis à l'arrière du cache-cartes.
- ❺ Enlever le cache-cartes

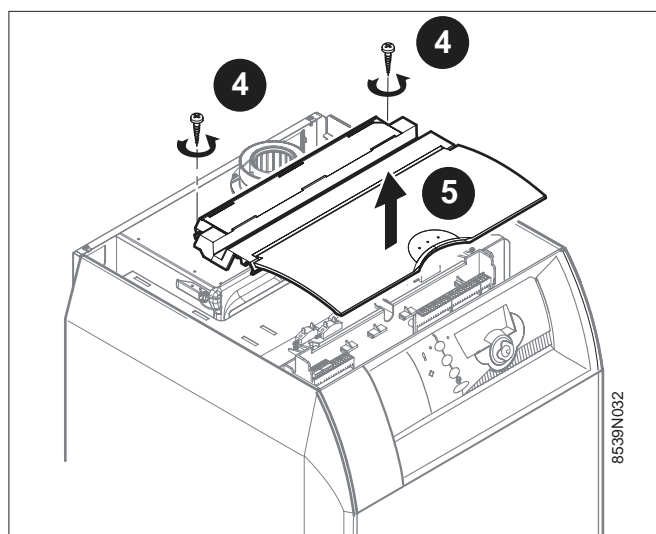

- ❻ Dévisser les 2 vis de part et d'autre du tableau de commande de la chaudière.
- ❼ Basculer vers l'avant la façade du tableau de commande.

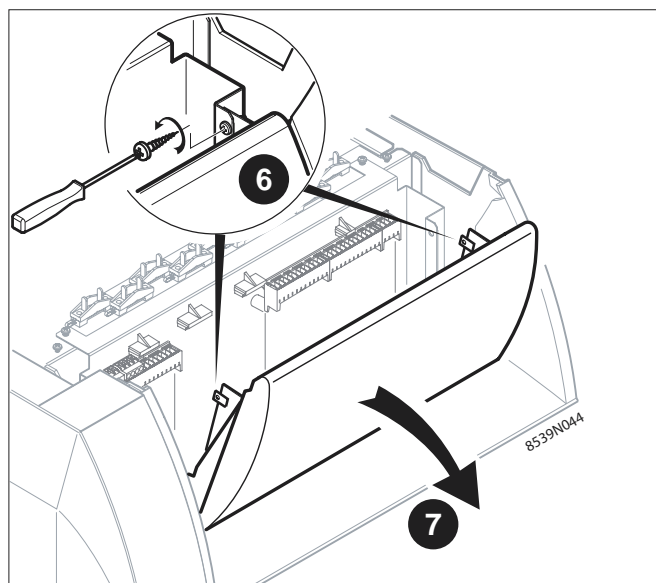

F Montage de la platine dans le tableau de commande des chaudières OPTIMAT GVR 140 Condens

Localisation de l'emplacement de la platine pour le circuit hydraulique C.

Pour le montage, voir ci-après.

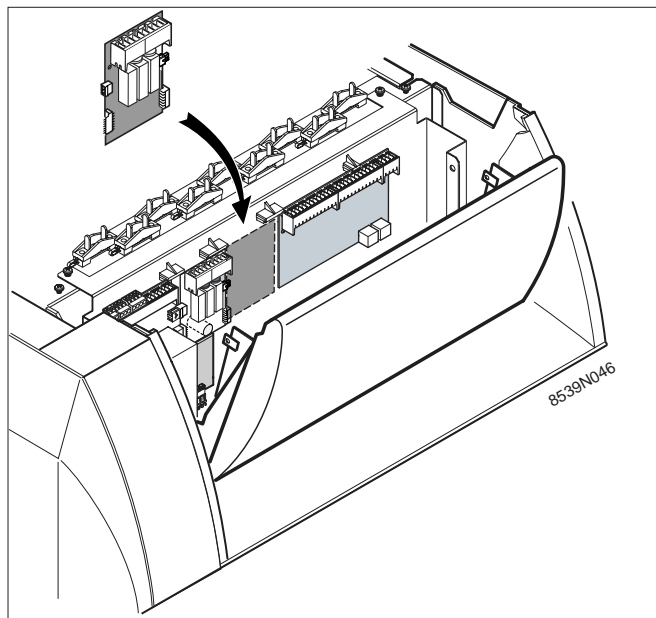

Montage :

- **1** Cliper les 2 supports sous la platine C.
- Introduire les 2 supports **1** dans les boutonnières **2** du tableau de commande, puis faire glisser la platine contre les 2 connecteurs de la platine d'alimentation **3**.

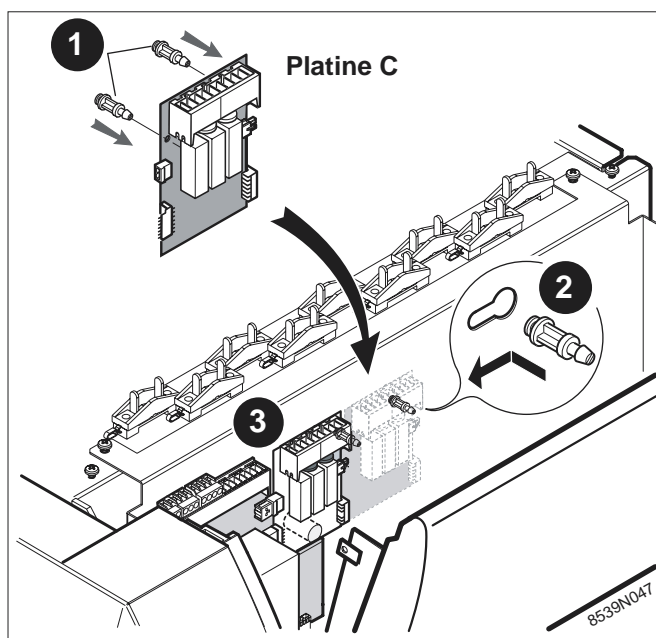

- Faire glisser l'entretoise **4** entre la platine C et la tôle du tableau de commande.
- Fixer la platine C en faisant passer la vis de mise à la masse **5** à travers l'entretoise **4** et la rondelle à dents, puis serrer.
- Brancher le fil de mise à la masse **6** sur la borne de mise à la masse **7**.

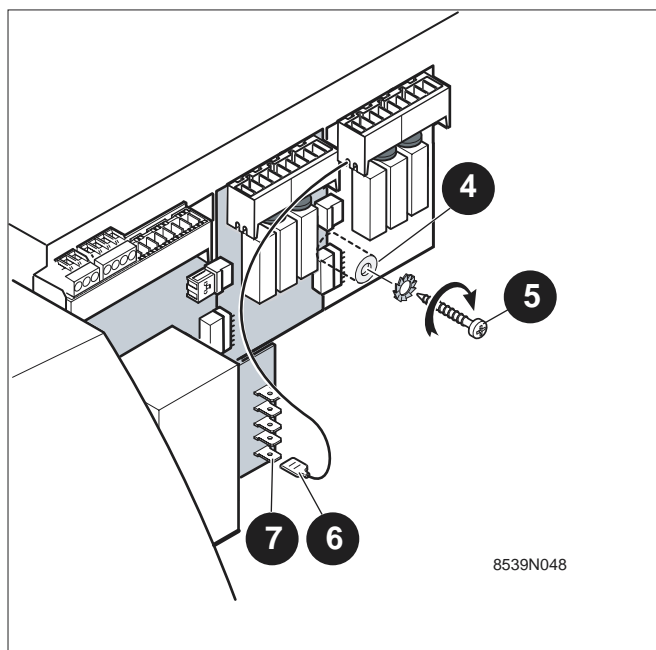

2. MONTAGE DE LA SONDE DE DÉPART

La sonde de départ avec câble de raccordement (longueur 2,5 m) et fiche de connexion est à monter sur la tubulure de départ du circuit concerné, et doit être connectée sur la platine vanne correspondante, comme indiqué au chapitre 3.

La sonde de départ après vanne doit être placée à 0,5 m environ après la vanne 3 voies ou après l'accélérateur si celui-ci est placé sur le départ.

- Découper l'isolation du tube sur 50 mm,
- A l'endroit où est montée la sonde, nettoyer totalement la tuyauterie (il ne doit y avoir aucune trace de peinture) et l'enduire avec la pâte de contact livrée dans la seringue prête à l'emploi.
- Fixer la sonde à l'aide du collier fourni à cet effet.

Remarque : la sonde de départ ne doit pas être recouverte par l'isolation de la tuyauterie.

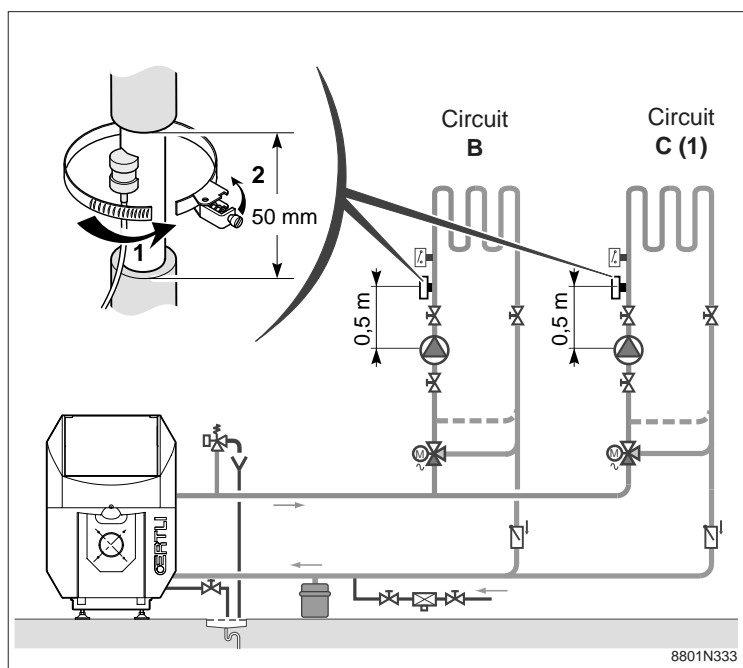

(1) Remarque : pas de circuit C pour les chaudières murales à condensation.

3. RACCORDEMENT ÉLECTRIQUE

Tous les raccordements s'effectuent sur les borniers prévus à cet effet à l'arrière du tableau de commande de la chaudière

IMPORTANT : Le courant maximal pouvant être commuté par sortie est $2 \text{ A} \cos. \varphi = 0,7$ (= 450 W courant d'appel inférieur à 16 A).

Les câbles de raccordement sont amenés à l'intérieur de la chaudière par les découpes existant dans le panneau arrière de la chaudière, celles-ci permettent l'utilisation éventuelle de chemins de câbles du commerce.

La fixation de ces câbles sur la tôle arrière du tableau se fait à l'aide de serre-câbles (serre-câbles livrés dans un sachet séparé) qui seront à monter sur la tôle.



Il faut séparer les câbles des sondes des câbles des circuits 230V.

- Dans la chaudière : utiliser à cet effet les 2 passe-fils situés de part et d'autre de la chaudière.
- En dehors de la chaudière : utiliser 2 conduits ou chemins de câbles distants d'au moins 10 cm.



Pour le raccordement du circuit avec vanne sur le bornier du tableau se référer à la notice du tableau de commande.

PKR/PUR/CUR 150

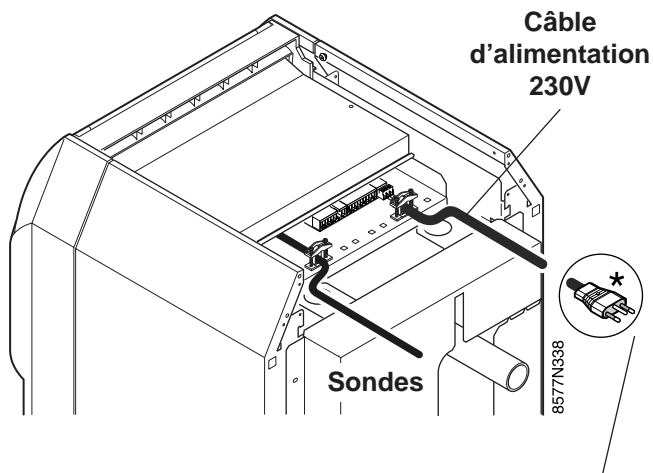

* PKR/PUR/CUR 150 - CH
(uniquement pour la Suisse)

OPTIMAT GVR 140 Condens

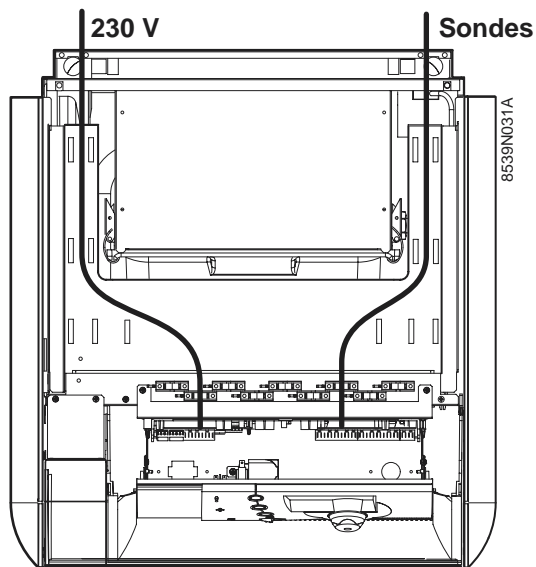

K et KU

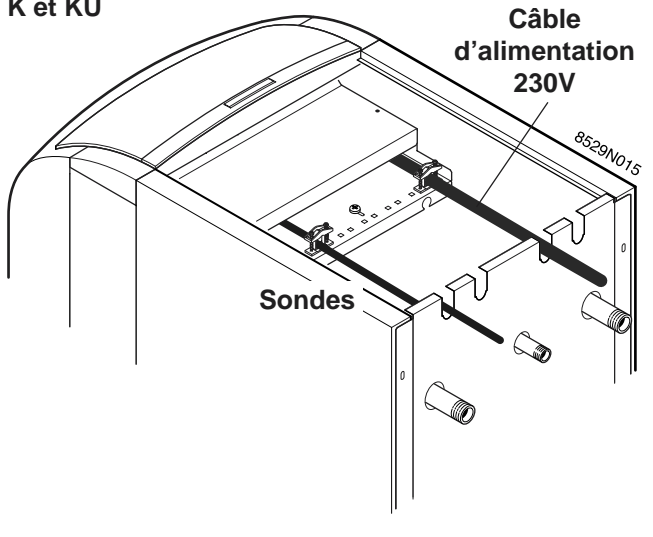

GS 140 / GV 140

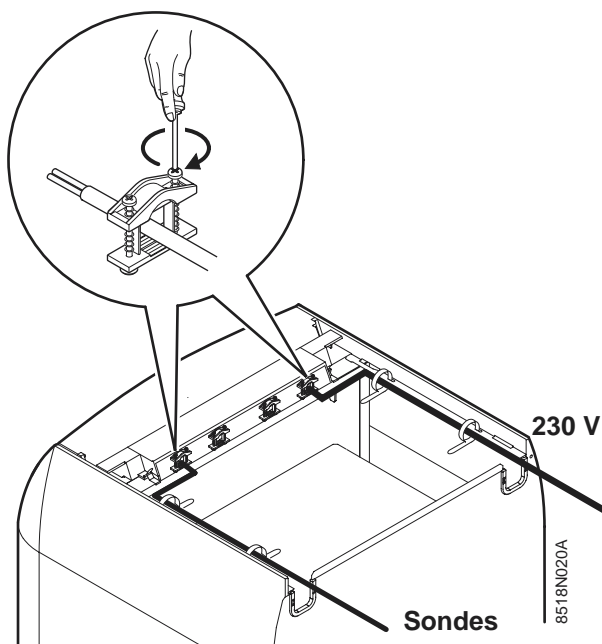

Chaudière murale à condensation

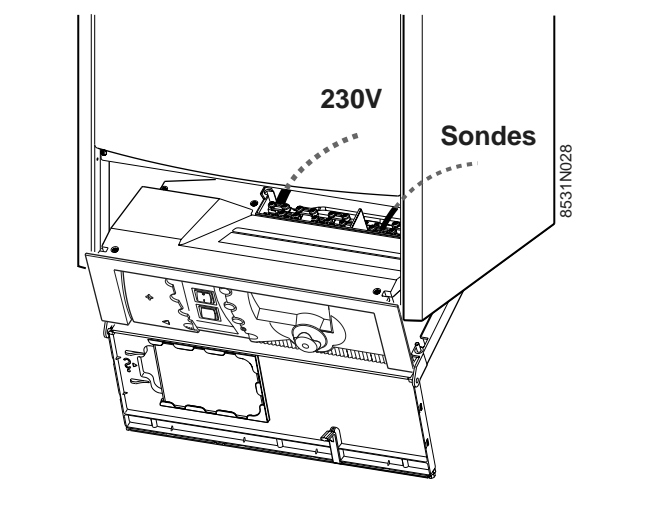

4. ACTIVATION OU DÉSACTIVATION DU CIRCUIT CHAUDIÈRE (CIRCUIT DIRECT A)

Installation avec circuit chaudière (circuit direct A)

Dans ce cas le circuit direct A doit être activé.

Pour cela accéder aux réglages "professionnel" du tableau OE-tronic 3 en appuyant pendant 5 s. sur , puis :

- Afficher le paramètre **CIRC. A** en appuyant sur le bouton rotatif.
- Régler le paramètre **CIRC. A** sur "**CHAUFF**" en tournant le bouton rotatif, vers la gauche ou la droite. Appuyer sur le bouton rotatif pour valider le réglage.

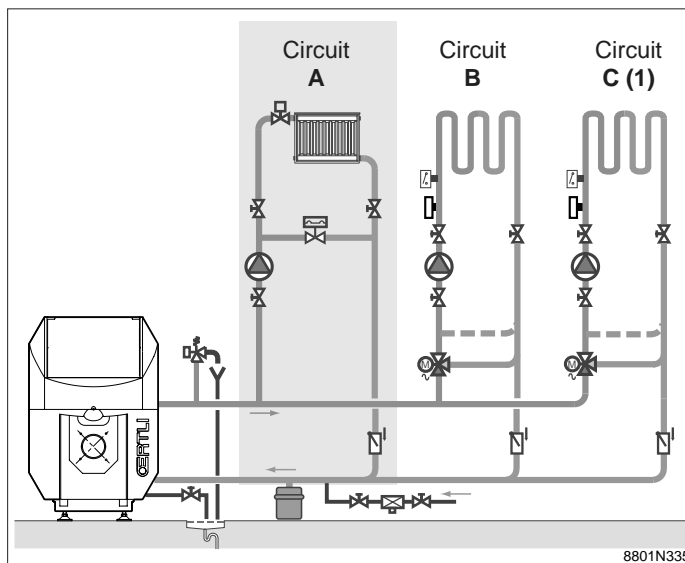

(1) Remarque : pas de circuit C pour les chaudières murales à condensation.

Installation sans circuit chaudière (sans circuit direct A)

Dans ce cas le circuit direct A doit être désactivé.

Pour cela accéder aux réglages "professionnel" du tableau OE-tronic 3 en appuyant pendant 5 s. sur , puis :

- Afficher le paramètre **CIRC. A** en appuyant sur le bouton rotatif.
- Régler le paramètre **CIRC. A** sur "**ABSENT**" en tournant le bouton rotatif vers la gauche ou la droite. Appuyer le bouton rotatif pour valider le réglage.

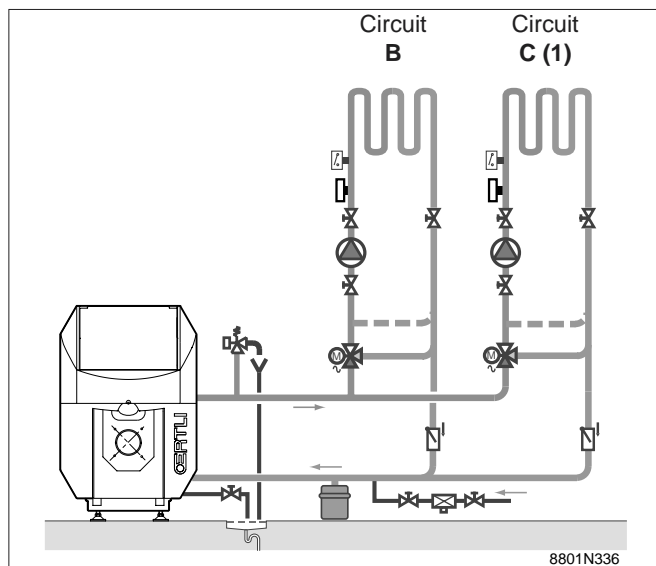

(1) Remarque : pas de circuit C pour les chaudières murales à condensation.

5. CONTROLE FINAL ET REMONTAGE

Après vérification de fonctions, remonter la tôle de protection des cartes et le (ou les) chapiteaux.

Zusatz-Platine + Fühler für 1 Mischerkreis

Kolli AD 196

Montageanleitung

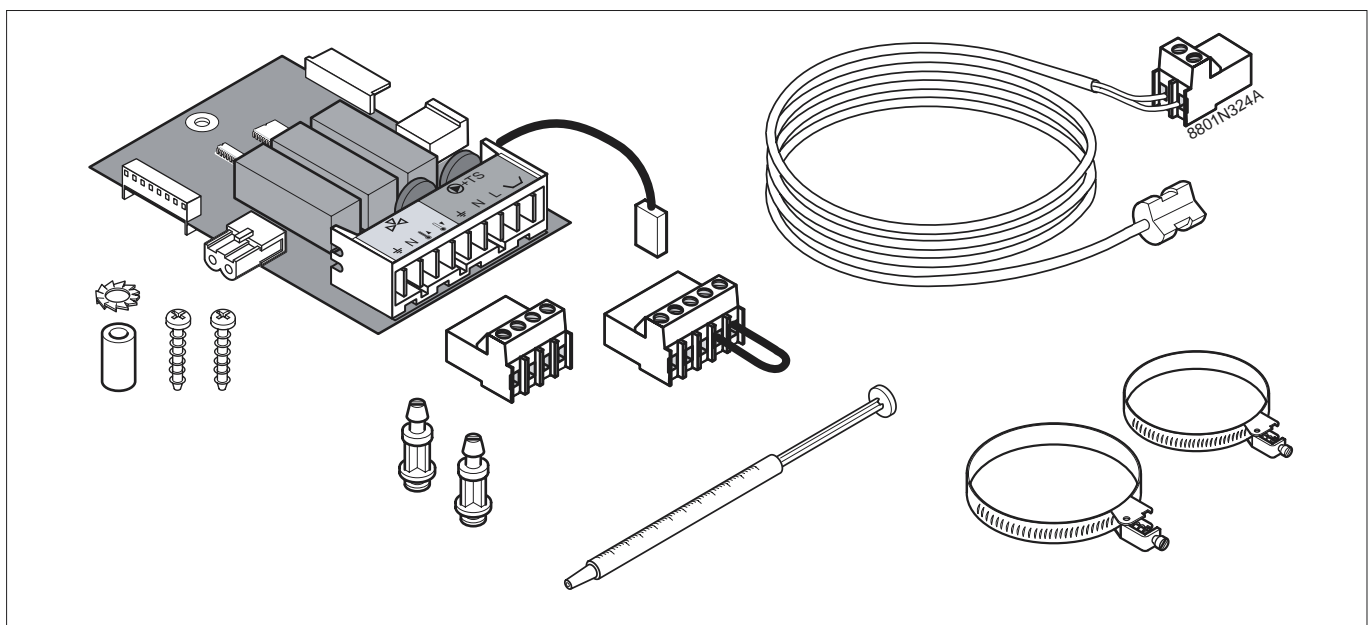

Die Zusatz-Platine + Fühler ermöglicht die Ansteuerung eines Mixers mit elektrothermischem oder elektromechanischem Stellmotor sowie der dazu gehörigen Umwälzpumpe.
Die Montage der Platine sowie des Vorlauffühlers sollte während der Elektro-Installation des OE-tronic 3-Schaltfeldes vorgenommen werden.

Das OE-tronic 3-Schaltfeld kann mit 1 Zusatz-Platine + Fühler für 1 Mischerkreis ausgestattet werden.

Jeder Mischerkreis kann unabhängig programmiert werden.

INHALTSVERZEICHNIS

D

1. MONTAGE UND ANSCHLUSS DER PLATINE	19
1.1 PKR/PUR-150 : Abnehmen der Abdeckplatte und des Platinenschutzbleches	19
1.2 CUR-150 : Abnehmen der Abdeckplatten und des Platinenschutzbleches	20
1.3 K und KU : Abnehmen der Abdeckplatte und des Platinenschutzbleches	20
1.4 Anschluss der Platine im Schaltfeld PKR/PUR/CUR-150 und K/KU	21
1.5 Montage der Platine bei Wand-Gasbrennwertkessel	22
1.6 Montage der Platine in das Kessel GS 140 oder GV 140	24
1.7 Montage der Platine in das Kessel OPTIMAT GVR 140 Condens	27
2. MONTAGE DES VORLAUFFÜHLERS	29
3. ELEKTROANSCHLÜSSE	29
4 AKTIVIERUNG ODER DEAKTIVIERUNG DES KESSELKREISES (DIREKTER KREIS A)	31
5 ANSCHLIESSENDE ARBEITEN	31



Der Elektroanschluss muss von einem Elektro-Fachmann durchgeführt werden (VDE 0105 Teil 1).

Da die elektrische Einrichtung im Werk sorgfältig kontrolliert wurde, dürfen an der inneren Schaltverdrahtung auf keinen Fall Änderungen vorgenommen werden.

Die Elektroanschlüsse müssen nach den örtlichen Vorschriften der EVU durchgeführt werden. Für die Anschlüsse sind die Angaben der mitgelieferten Schaltpläne, sowie die nachstehenden Angaben zu beachten.

1. MONTAGE UND ANSCHLUSS DER PLATINE



Die Stromzufuhr zum Kessel unterbrechen.

D

1.1 PKR/PUR-150 : Abnehmen der Abdeckplatte und des Platinenschutzbleches

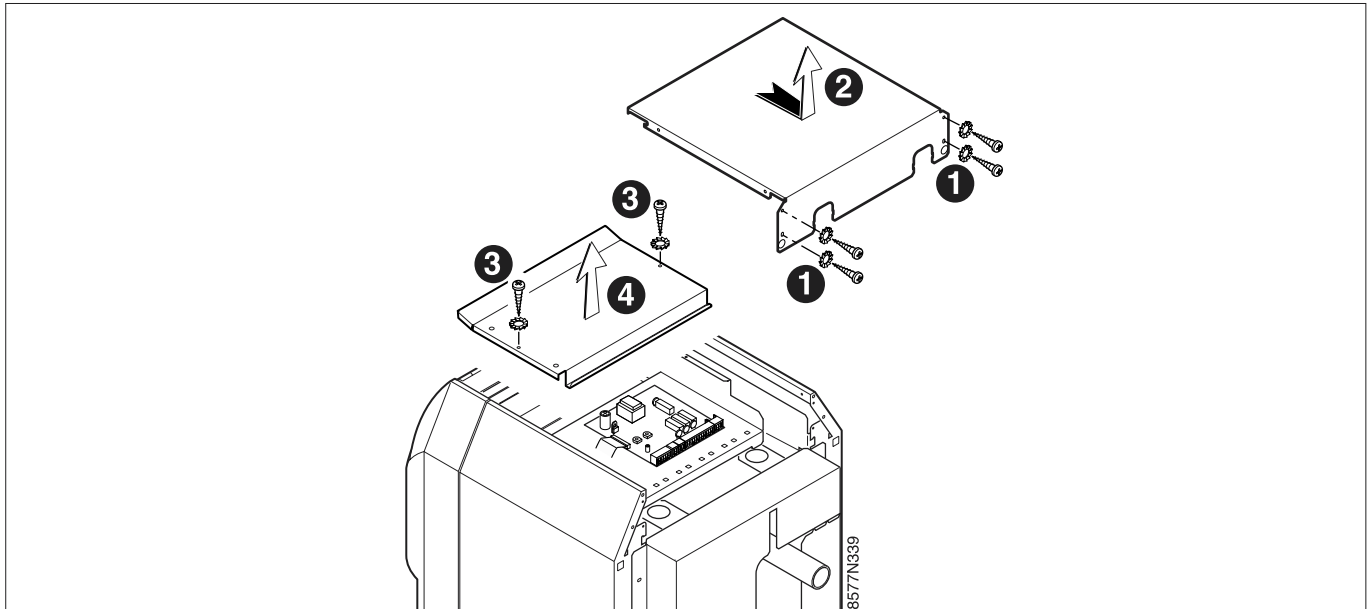

- 1 Die 4 Blechschrauben + 4 Zahnscheiben an der Hinterseite der Kessel-Abdeckplatte lösen.
- 2 Abdeckplatte nach hinten drücken, um sie von den Hülsen der Seitenplatten freizulegen, dann die Abdeckplatte abnehmen
- 3 Die 2 Blechschrauben + 2 Zahnscheiben lösen.
- 4 Schutzblech abnehmen.

1.2 CUR-150 : Abnehmen der Abdeckplatten und des Platinenschutzbleches

- 1 Die 2 Blechschrauben + Zahnscheiben lösen.
- 2 Abdeckplatte nach hinten drücken, um sie von den Hülsen der Seitenplatten freizulegen, dann Abdeckplatte abnehmen.
- 3 Die 2 Blechschrauben + Zahnscheiben lösen und vordere Abdeckplatte abnehmen.

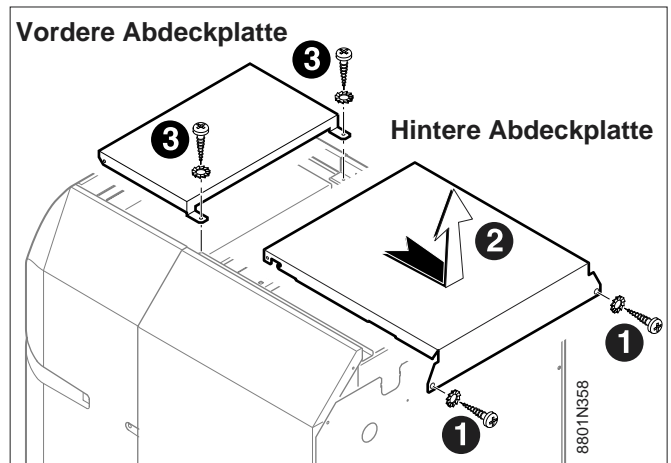

- 4 Die 2 Blechschrauben + Zahnscheiben lösen, und Schutzblech abnehmen.

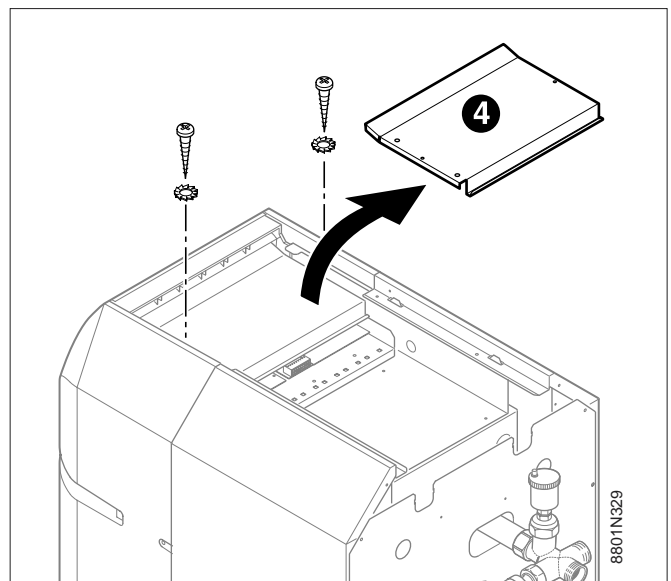

1.3 K und KU : Abnehmen der Abdeckplatte und des Platinenschutzbleches

- 1 Die 2 Blechschrauben + 2 Zahnscheiben an der Hinterseite der Kessel-Abdeckplatte lösen.
- 2 Abdeckplatte nach hinten drücken, um sie von den Hülsen der Seitenplatten freizulegen, dann die Abdeckplatte abnehmen
- 3 Die 2 Blechschrauben + 2 Zahnscheiben lösen.
- 4 Schutzblech abnehmen.

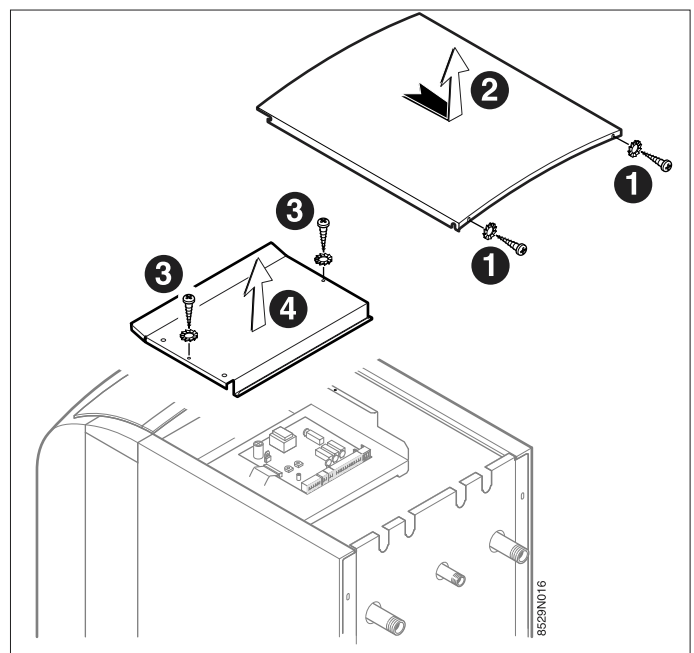

1.4 Anschluss der Platine im Schaltfeld PKR/PUR/CUR-150 und K/KU

Montageort der Platine für hydraulischen Mischerkreis C

Zur Montage, siehe nachfolgende Erläuterungen.

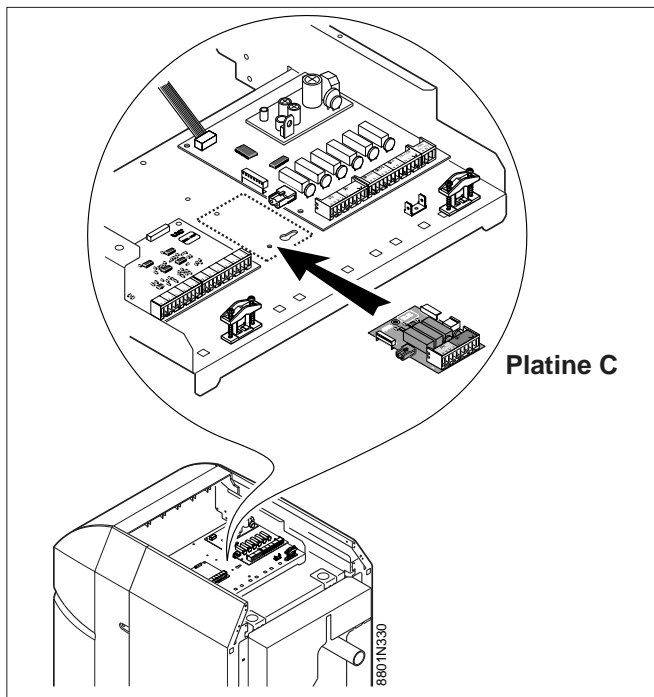

Montage :

- Die 2 Träger **1** unter die Platine **C**, wie auf der Abbildung angegeben, einrasten.
- Die 2 Träger **1** in die länglichen Aussparungen **2** des Schaltfeldes einführen, dann die Platine gegen die 2 Stecker der Netzanschlussplatine **3** führen.

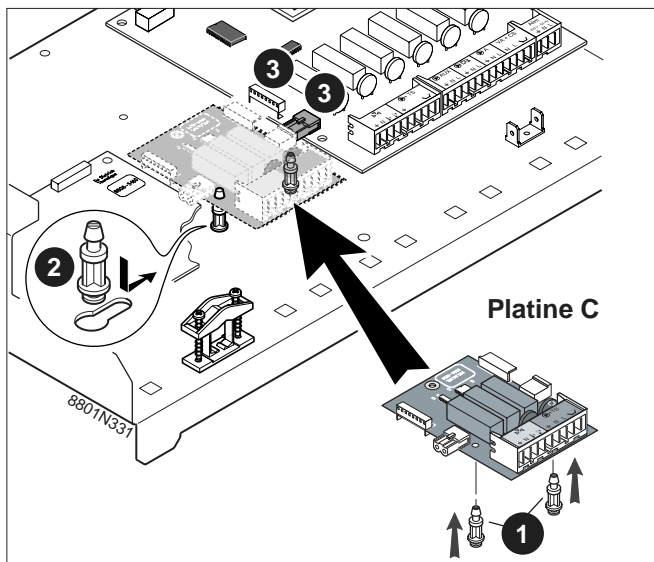

- Das Zwischenstück **4** zwischen Platine C und Schaltfeld führen.
- Platine befestigen, dazu Erdungsschraube **5** durch das Zwischenstück **4** und die Zahnscheibe führen und festdrehen.
- Erdungsdraht **6** auf Erdungsklemme **7** stecken.

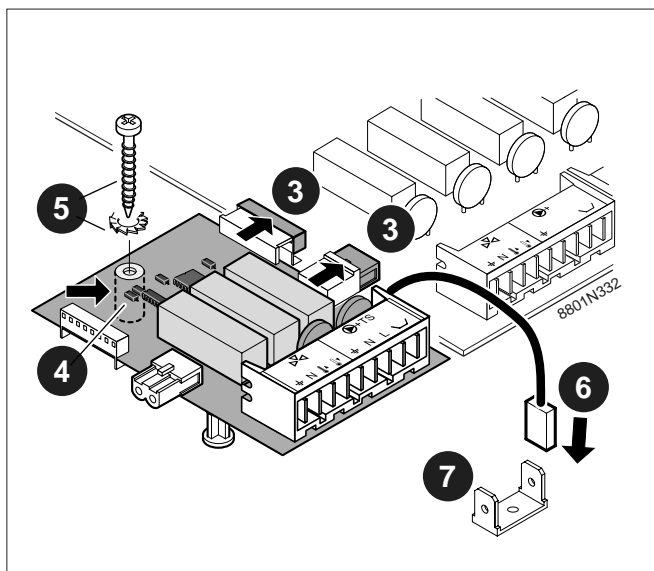

1.5 Montage der Platine bei Wand-Gasbrennwertkessel

D



Die Stromzufuhr zum Kessel unterbrechen.

Die Befestigungsschrauben des Kesselschaltfeldes

- 1 lösen und Kesselschaltfeld 2 herunterklappen.

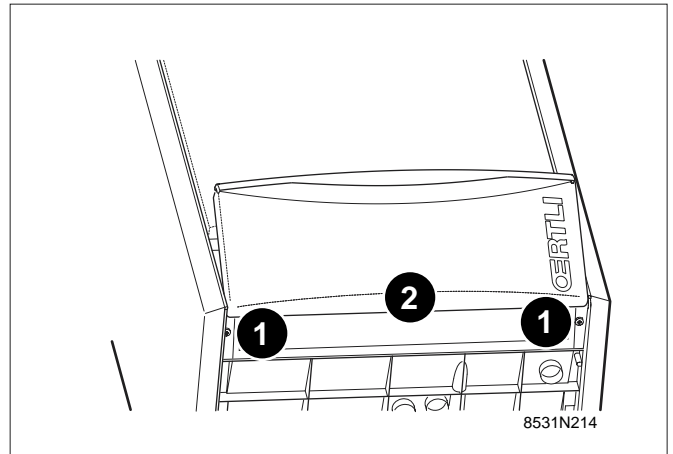

Die Schrauben 3 lösen und Abdeckung 4 entfernen.

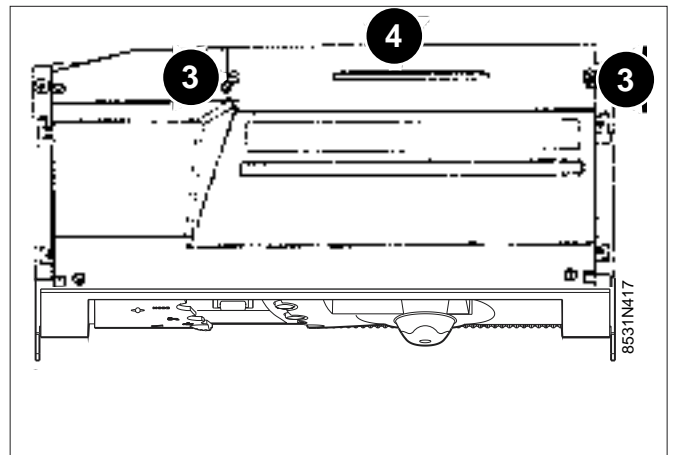

Die Schrauben 4 lösen und Abdeckung 5 entfernen.

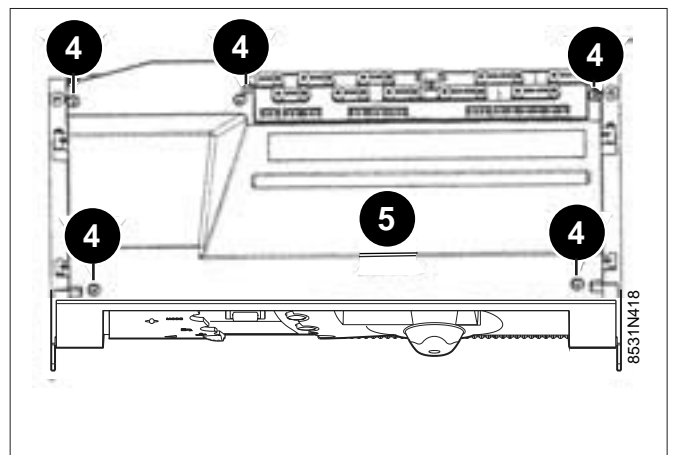

Montageort der Platine für den hydraulischen Mischerkreis B

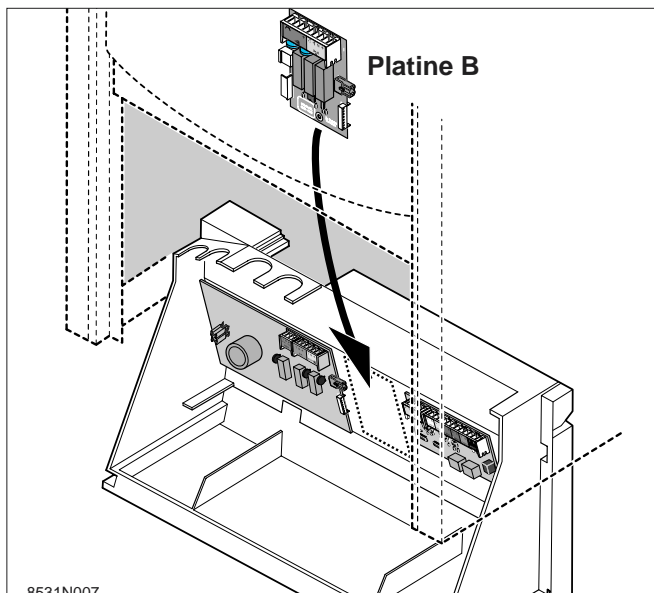

D

Montage der Platine in das Schaltfeld des Wand-Gasbrennwertkessel

- Die 2 Träger **1** unter die Platine **B**, wie auf Abbildung angegeben, einrasten.
- Die 2 Träger **1** in die länglichen Aussparungen **2** des Schaltfeldbodens einführen, dann die Platine gegen die 2 Stecker der Platine **3** führen.

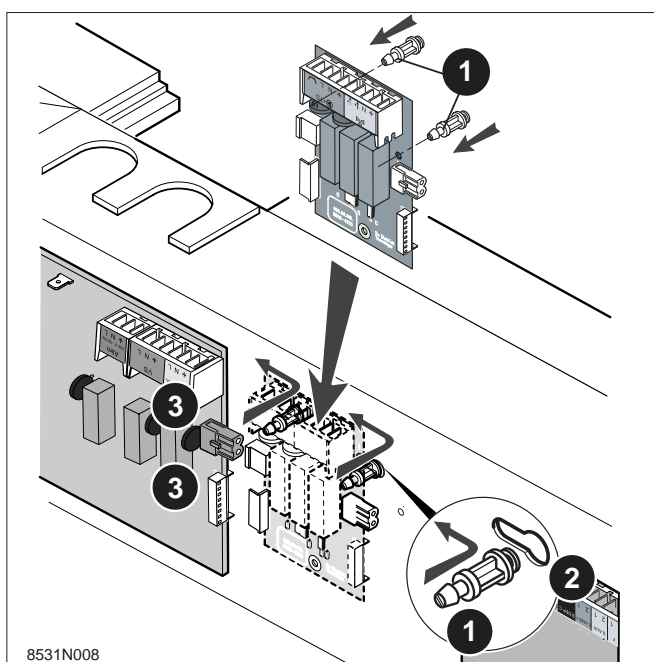

- Platine **B** befestigen, dazu kurze Schraube **4** mit Zahnscheibe festdrehen.
- Erdungsdraht **5** auf Erdungsklemme **6** stecken.

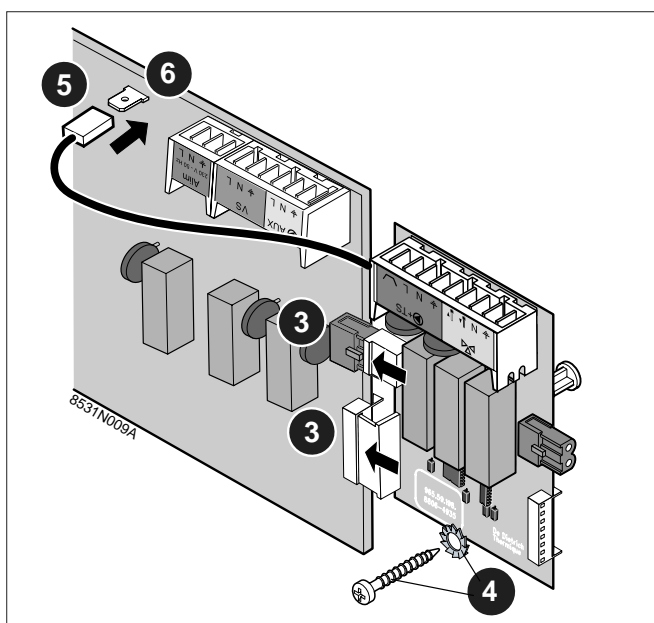

1.6 Montage der Platine in das Kessel GS 140 oder GV 140

- 1 Die 2 Blechschrauben + Zahnscheiben lösen.
- 2 Abdeckplatte nach hinten drücken, um sie von den Hülsen der Seitenplatten freizulegen, dann Abdeckplatte abnehmen.

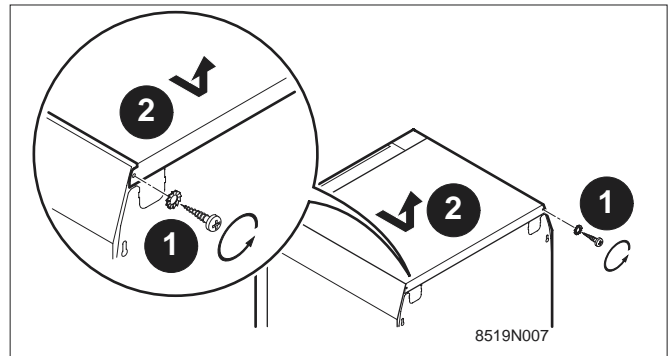

Abnehmen der Kartenabdeckung

- 3 Die 2 Blechschrauben der Kartenabdeckung lösen.
- 4 Kartenabdeckung abnehmen.

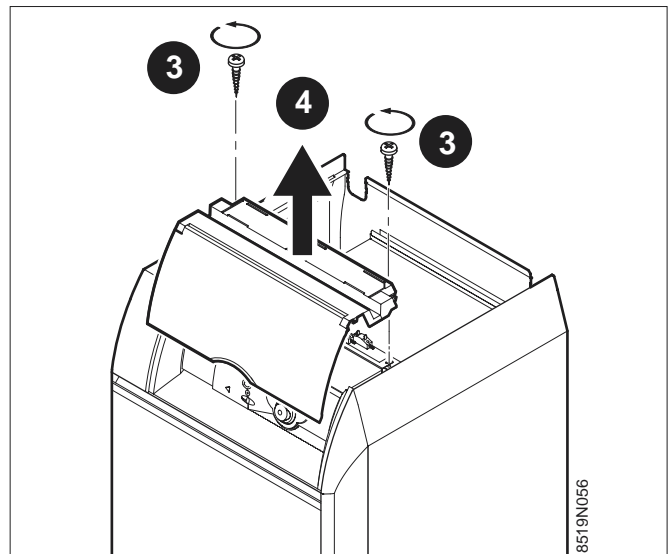

- 5 Schaltfeldschrauben lösen und Schaltfeld herausziehen.

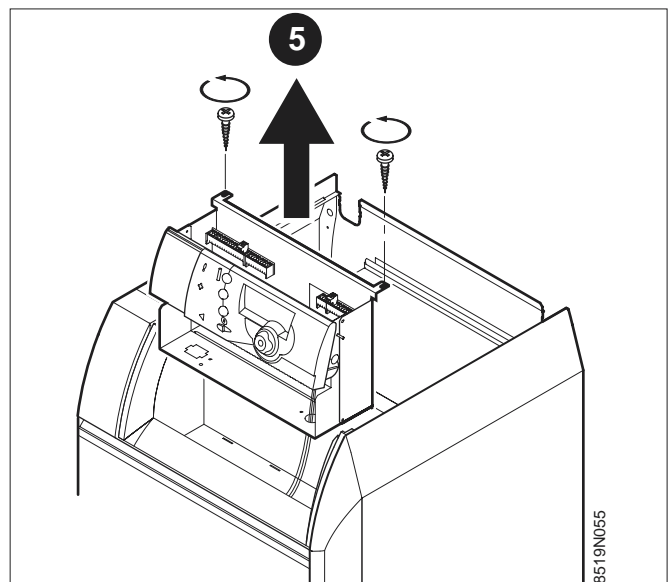

- 6 Seitliche Schrauben und Zahnscheiben entfernen.
- 7 Schalfeld-Fassade nach vorne klappen.

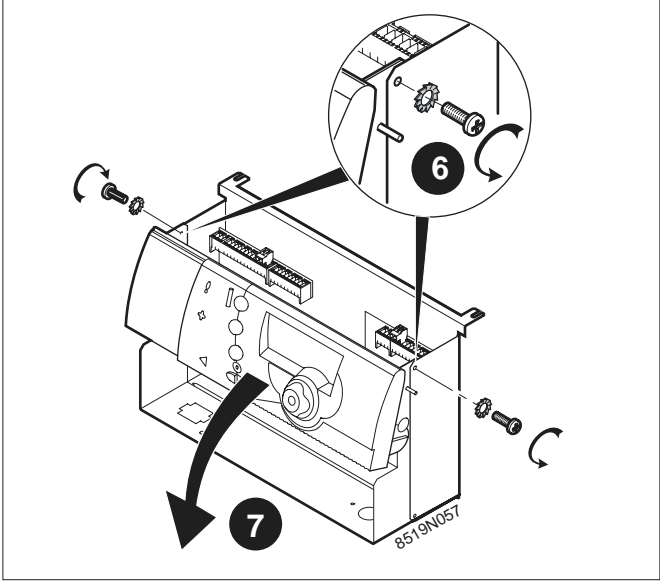

Montage der Platine in das Schaltfeld der GSR/GVR 140 Heizkessel

Montageort der Platine für hydraulischen Mischerkreis C

Zur Montage, siehe nachfolgende Erläuterungen.

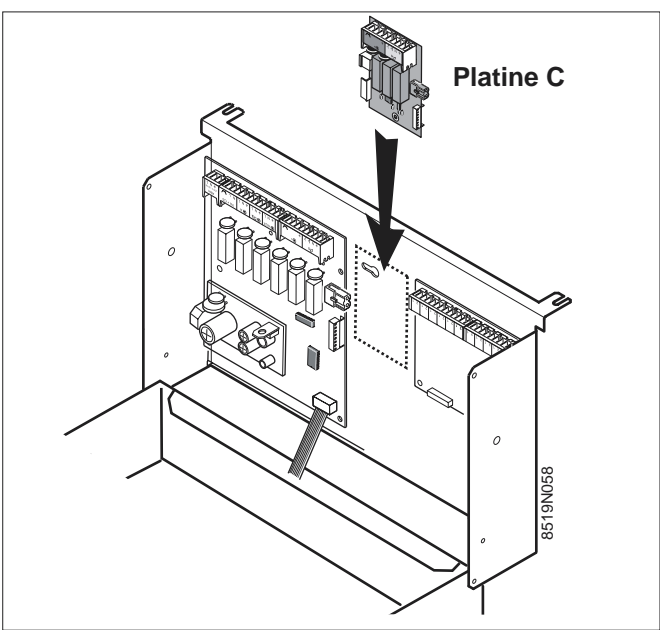

Montage :

- Die 2 Träger 1 unter der Platine C, wie auf der Abbildung angegeben, einrasten.
- Die 2 Träger 1 in die länglichen Aussparungen 2 des Schaltfeldes einführen, dann die Platine gegen die 2 Stecker der Netzanschlussplatine 3 führen.

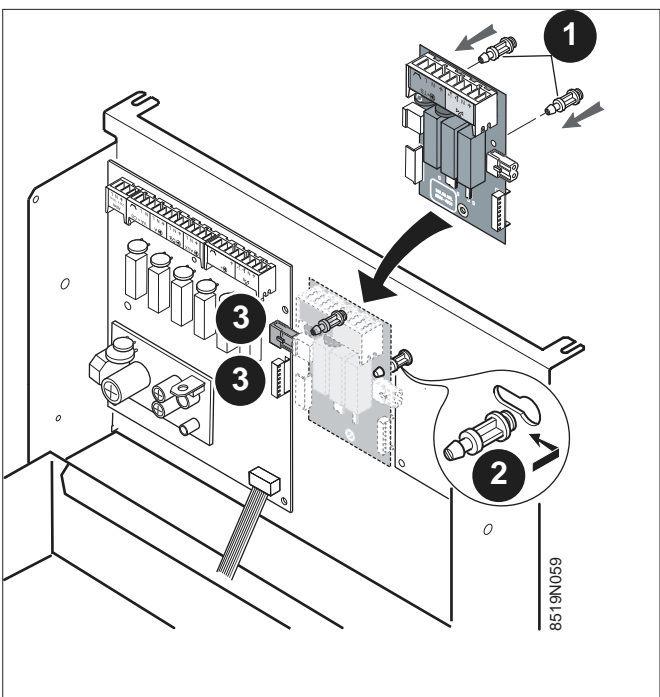

D

- Das Zwischenstück **4** zwischen Platine **C** und Schaltfeld führen.
- Platine **C** befestigen, dazu Erdungsschraube **5** durch das Zwischenstück **4** und die Zahnscheibe führen und festdrehen.

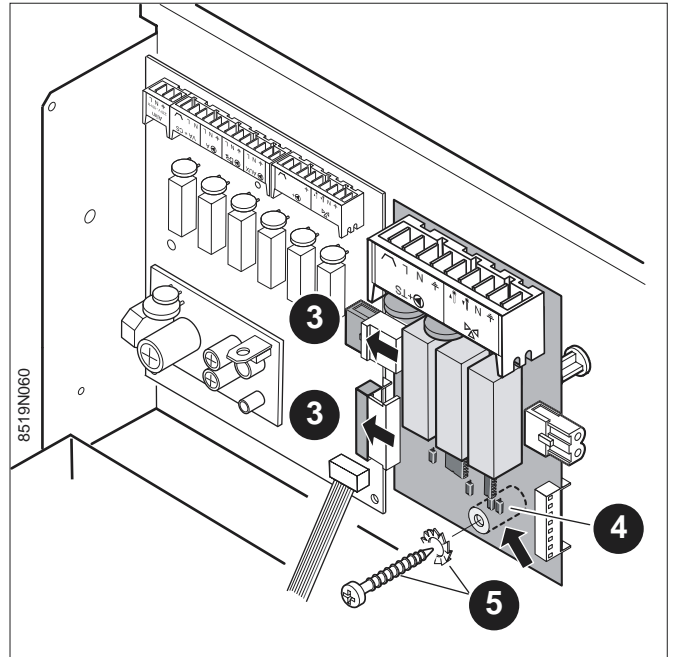

- Erdungsdraht **6** auf Erdungsklemme **7** stecken.

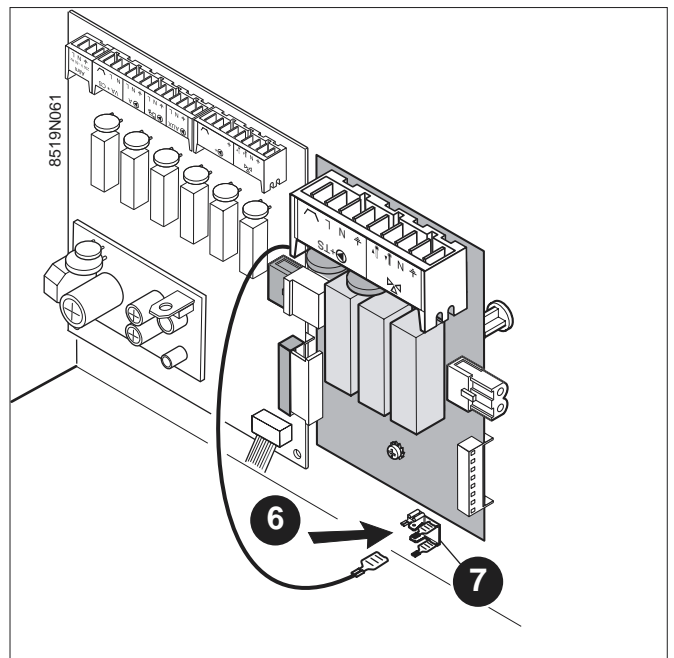

1.7 Montage der Platine in das Kessel OPTIMAT GVR 140 Condens

D

- 1 Die 2 Blechschrauben + 2 Zahnscheiben der Abdeckhaube entfernen.
- 2 Abdeckhaube anheben.
- 3 Abdeckhaube nach hinten schieben und abnehmen.

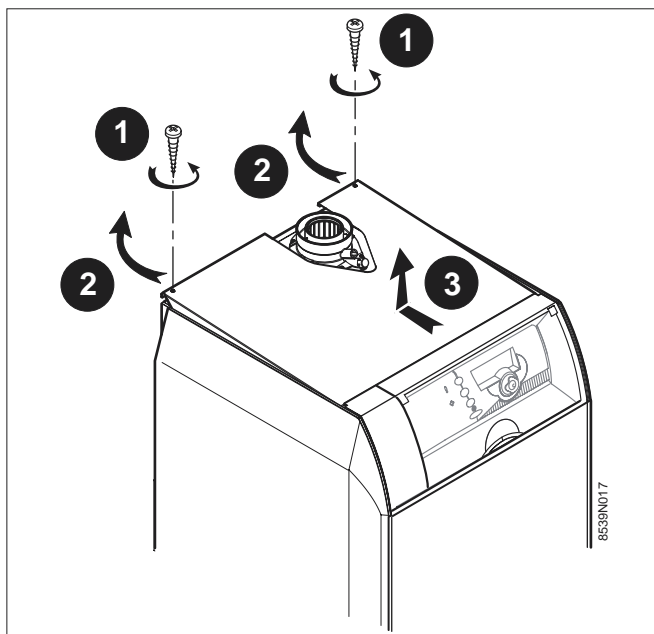

D

Abnehmen der Kartenabdeckung

- 4 Die 2 Schrauben entfernen.
- 5 Kartenabdeckung abnehmen.

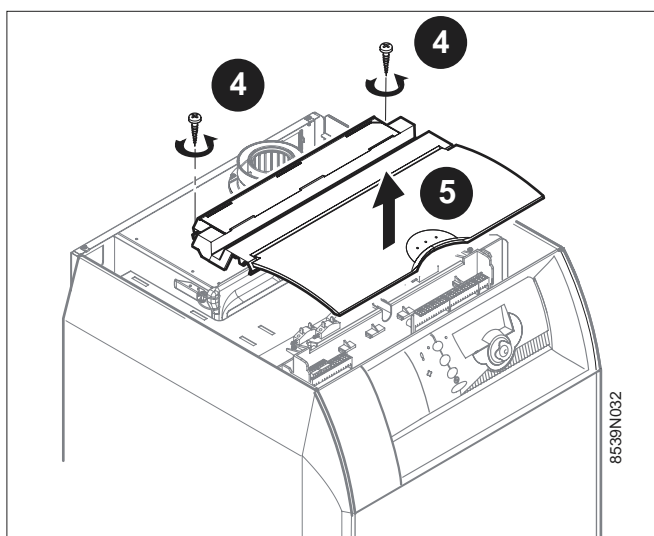

- 6 Die 2 Schrauben lösen.
- 7 Schaltfeld-Fassade nach vorne klappen.

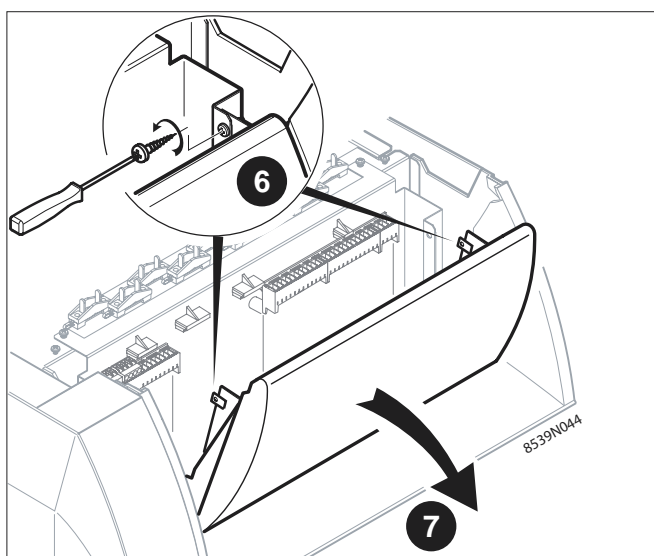

Montage der Platine in das Schaltfeld der OPTIMAT GVR 140 Condens Heizkessel

D

Montageort der Platine für hydraulischen Mischerkreis C.

Zur Montage, siehe nachfolgende Erläuterungen.

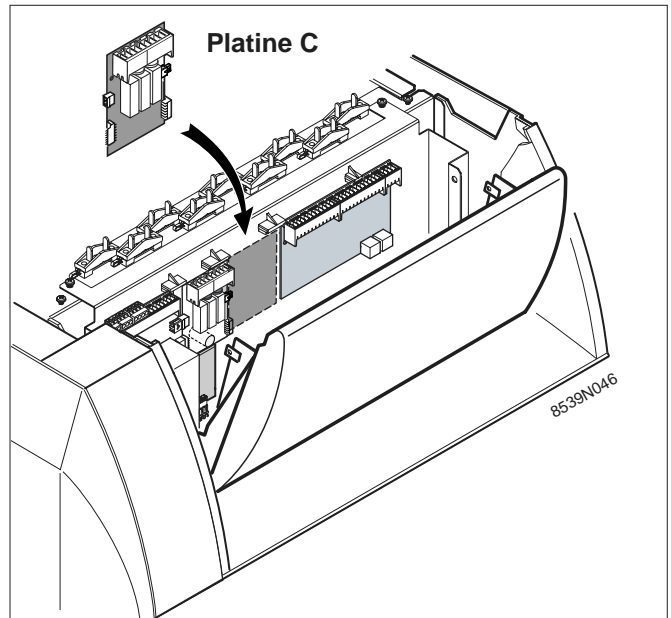

Montage :

- Die 2 Träger **1** unter der Platine **C**, wie auf der Abbildung angegeben, einrasten.
- Die 2 Träger **1** in die länglichen Aussparungen **2** des Schaltfeldbodens einführen, dann die Platine gegen die 2 Stecker der Platine **3** führen.

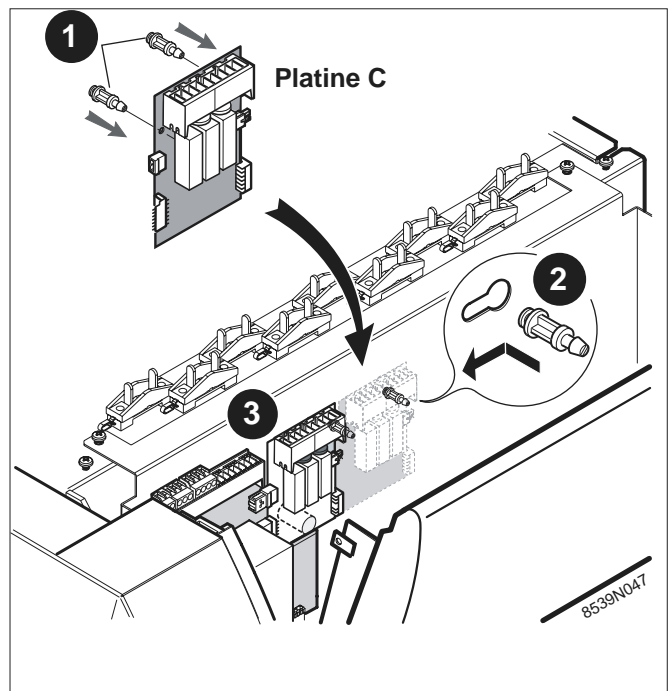

- Das Zwischenstück **4** zwischen Platine **C** und Schaltfeld führen.
- Platine **C** befestigen, dazu Erdungsschraube **5** durch das Zwischenstück **4** und die Zahnscheibe führen und festdrehen.
- Erdungsdraht **6** auf Erdungsklemme **7** stecken.

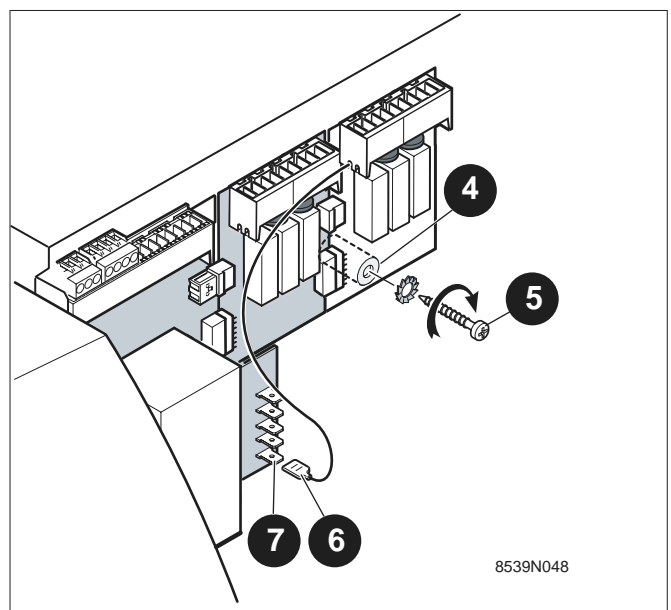

2. MONTAGE DES VORLAUFFÜHLERS

Der Vorlauffühler mit Anschlusskabel (Länge 2,5 m) und Stecker wird auf das Vorlaufrohr des betreffenden Kreises montiert und muss mit der entsprechenden Mischerplatine, wie in Kapitel 3 angegeben, verbunden werden.

Der Vorlauffühler muss ungefähr 0,5 m nach dem 3-Wege-Mischer oder nach der Heizungspumpe, wenn diese sich im Kesselvorlauf befindet, angebracht werden.

- Rohrisolierung auf 50 mm ausschneiden.
- An der Stelle wo der Fühler anzubringen ist, muss die Rohrleitung vollständig gereinigt werden (es dürfen keine Farbrückstände bleiben) und mit der mitgelieferten Wärmeleitpaste versehen werden.
- Den Fühler mittels mitgelieferten Spannbandes befestigen.

Anmerkung

Der Vorlauffühler darf nicht mit der Isolierung bedeckt werden.

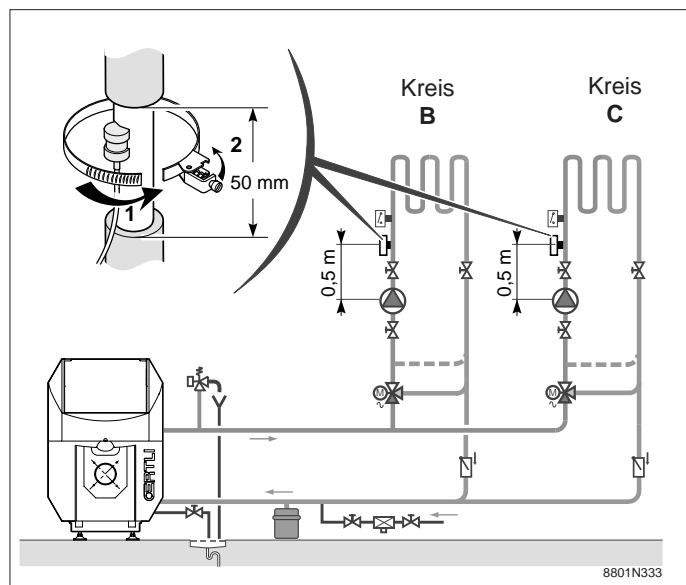

(1) Hinweis : Kreis C bei Wand-Gasbrennwertkessel nicht vorhanden.

3. ELEKTROANSCHLÜSSE

Alle Anschlüsse sind an der Rückseite der Kesselbedienungsblende an den entsprechenden Klemmen auszuführen.

Die Anschlusskabel werden durch die Aussparungen an der Kesselrückwand geführt, es können im Handel erhältliche Kabelkanäle benutzt werden.

Die Befestigung dieser Kabel an der Schaltfeld-Rückwand erfolgt durch Zugentlastungen (separat mitgeliefert) die hinten auf dem Schaltfeldblech angebracht werden.

Wichtig : Die maximale Stromstärke pro Ausgang beträgt $2 \text{ A} \cdot \cos. \varphi = 0,7$ (= 450 W Stromstärke < 16 A).



Fühler und 230V-führende Kabel müssen getrennt voneinander verlegt werden, um induktive Störeinflüsse zu vermeiden. (VDE 0100-Teil 510, & 515.2 IEC 364-5-51)

- im Kessel : benutzen Sie dazu die 2 Kabeldurchführungen die sich beiderseitig im Kessel befinden.
- außerhalb des Kessels : benutzen Sie 2 Rohre oder Kabelkanäle mit einem Mindestabstand von 10 cm.



Zum Anschluss des Mischerkreises an die Klemmleiste des Schaltfeldes, siehe Anleitung des OE-tronic 3 Schaltfeldes.

PKR/PUR/CUR 150

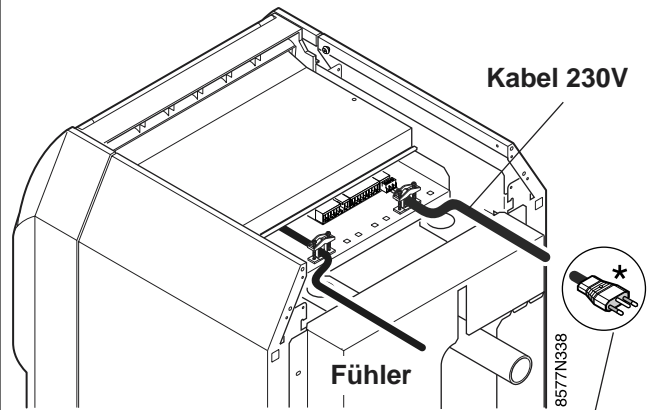

* PKR/PUR/CUR 150 - CH
(nur für die Schweiz)

OPTIMAT GVR 140 Condens

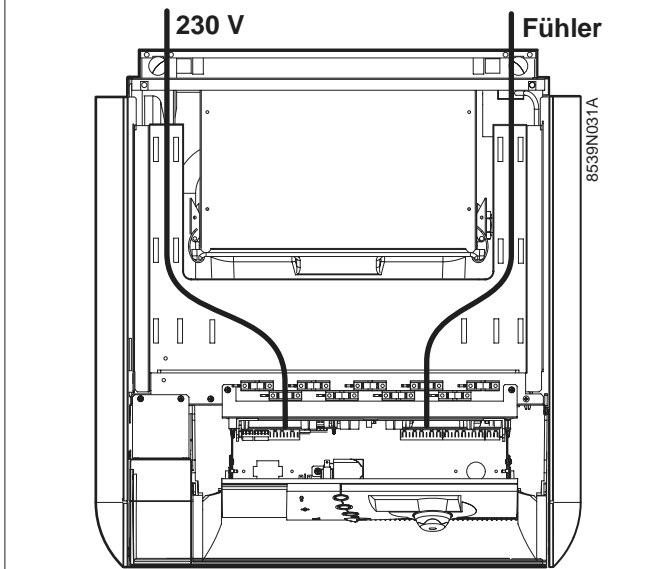

K und KU

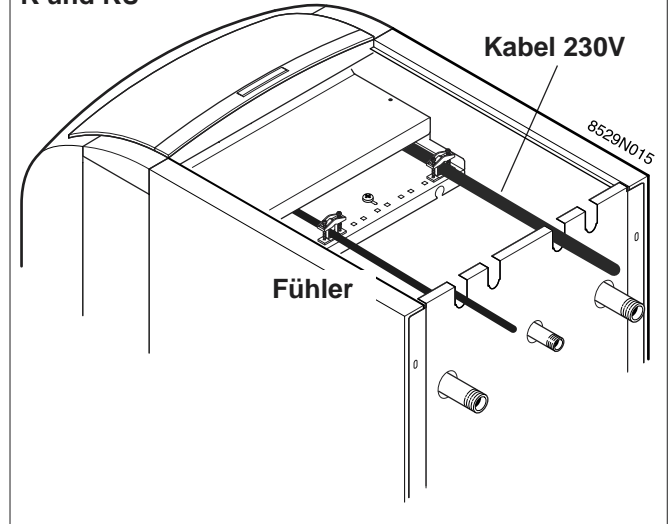

GS 140 / GV 140

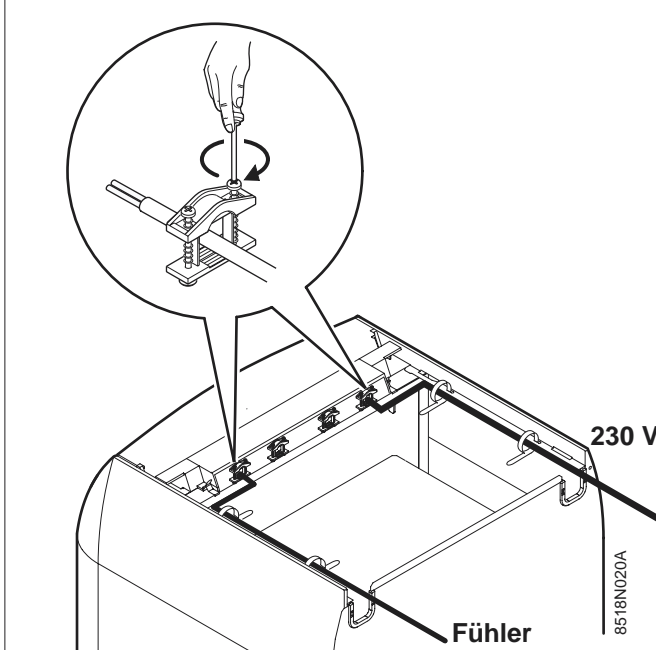

Wand-Gasbrennwertkessel

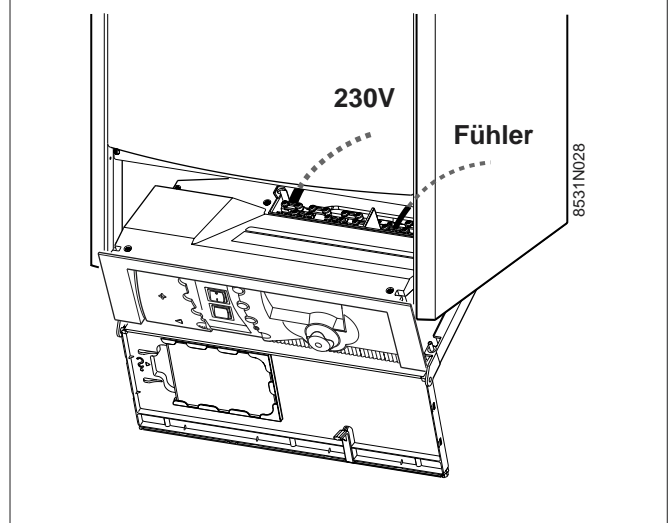

4. AKTIVIERUNG ODER DEAKTIVIERUNG DES KESSELKREISES (DIREKTER KREIS A)

Installation mit Kesselkreis (direkter Kreis A)

In diesem Fall muss der direkte Kreis A aktiviert sein.

- Hierzu **5 Sekunden** lang (Blende offen) auf Taste  (Installateur) des OE-tronic 3 Schaltfeldes drücken um an die Einstellungen "Fachmann" zu gelangen.
- Mittels Drehknopf, Parameter **KREIS A** wählen, und auf "**DIREKT**" einstellen. Zur Bestätigung, auf den Drehknopf 1 Mal drücken.

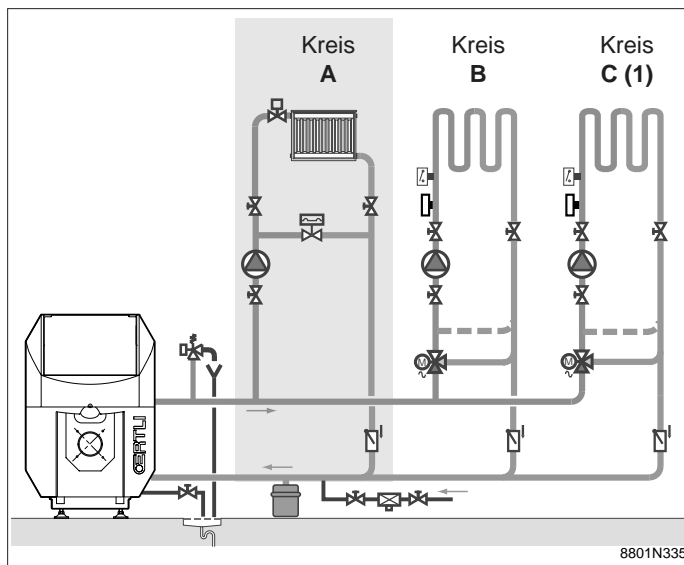

(1) Hinweis : Kreis C bei Wand-Gasbrennwertkessel nicht vorhanden.

Anlage ohne Kesselkreis (ohne direkten Kreis A)

In diesem Fall muss der direkte Kreis A deaktiviert sein.

- Hierzu **5 Sekunden** lang (Blende offen) auf Taste  (Installateur) des OE-tronic 3 Schaltfeldes drücken um an die Einstellungen "Fachmann" zu gelangen.
- **Parameter Kreis A** mittels Drehknopf wählen und auf "**ABWES.**" einstellen. Zur Bestätigung 1 Mal auf den Drehknopf drücken.

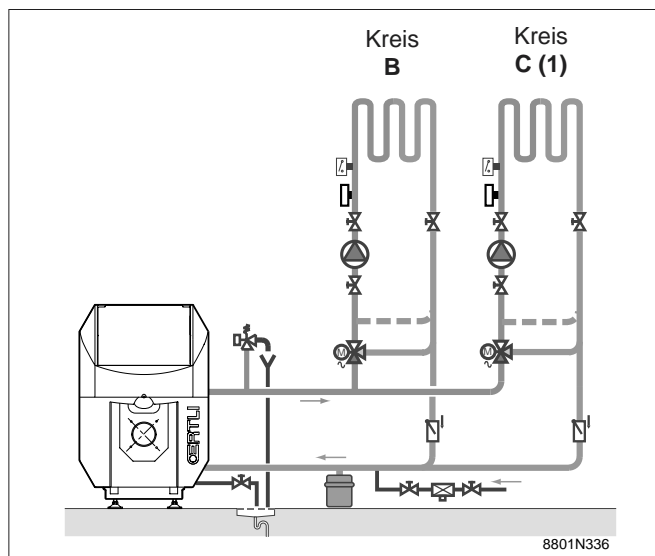

(1) Hinweis : Kreis C bei Wand-Gasbrennwertkessel nicht vorhanden.

5. ANSCHLIESSENDE ARBEITEN

Nach Prüfung aller Funktionen, Platinen-Schutzblech und Abdeckplatte(n) des Kessels wieder montieren.

Optie Printplaat + voeler voor 1 mengkraan

Colli AD 196

Montage-instructies

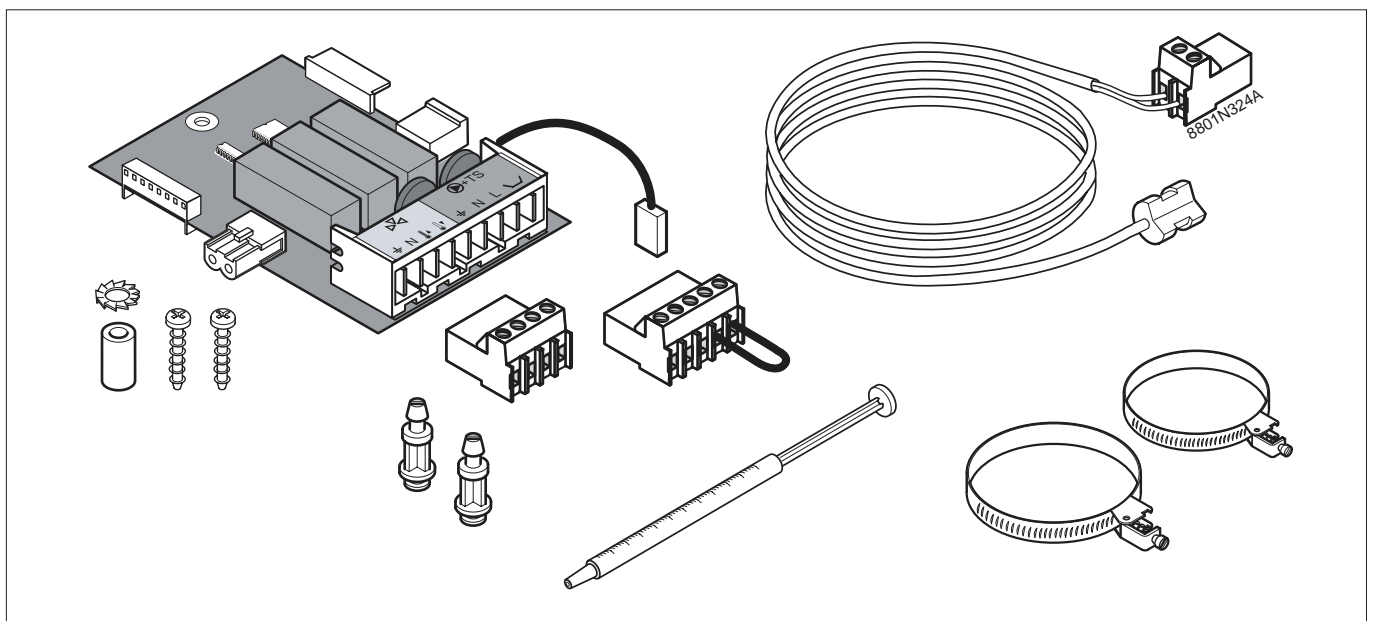

Met de optie printplaat + voeler kan een mengkraan met elektromechanische motor met twee draairichtingen of een elektrothermische motor en de bijbehorende circulatiepomp bediend worden. Het bedieningsbord OE-tronic 3 kan uitgerust worden met 1 optie Printplaat + voeler voor 1 mengkraan.

Alle kringen van de mengkranen kunnen onafhankelijk van elkaar geprogrammeerd worden.

De montage van de optie printplaat en de voeler van de vertrekleding moet uitgevoerd worden tijdens de elektrische aansluiting van het bedieningsbord OE-tronic 3.

INHOUD

1. MONTAGE EN AANSLUITING VAN HET PRINTPLAAT	35
1.1 PKR/PUR-130 : Demontage van de bovenpaneel en de beschermplaat van de elektronische kaarten . . .	35
1.2 CUR-150 :Demontage van de bovenpaneel en de beschermplaat van de elektronische kaarten	36
1.3 K en KU :Demontage van de bovenpaneel en de beschermplaat van de elektronische kaarten	36
1.4 Montage van het printplaat in het bedieningsbord PKR/PUR/CUR-150 en K/KU	37
1.5 Montage van het printplaat op de wandcondensatieketel	38
1.6 Montage van her printplaat in het ketel GS 140 of een GV 140	40
1.7 Montage ven her printplaat in het ketel OPTIMAT GVR 140 Condens	43
2. MONTAGE VAN DE SONDE OP DE VERTREKLEIDING	45
3. ELEKTRISCHE AANSLUITING	45
4. IN- OF UITSCHAKELING VAN DE VERWARMINGSKRING (DIRECTE KRING A)	47
5. EINDCONTROLE EN HERMONTAGE	47



De elektrische aansluitingen moeten door een vakbekwaam technicus tot stand worden gebracht. De bekabeling wordt in de fabriek aan heel nauwkeurige controles onderworpen: de inwendige aansluitingen van het bedieningsbord mogen in geen geval gewijzigd worden.

De elektrische aansluitingen moeten worden uitgevoerd volgens de aanwijzingen op de bij het toestel meegeleverde schakelschema's en volgens de richtlijnen in de handleiding.
De elektrische aansluiting moet voldoen aan de geldende normen.

1. MONTAGE EN AANSLUITING VAN HET PRINTPLAAT



Onderbreek de elektrische voeding van de ketel.

1.1 PKR/PUR-150 : Demontage van de bovenpaneel en de beschermplaat van de elektronische kaarten

NL

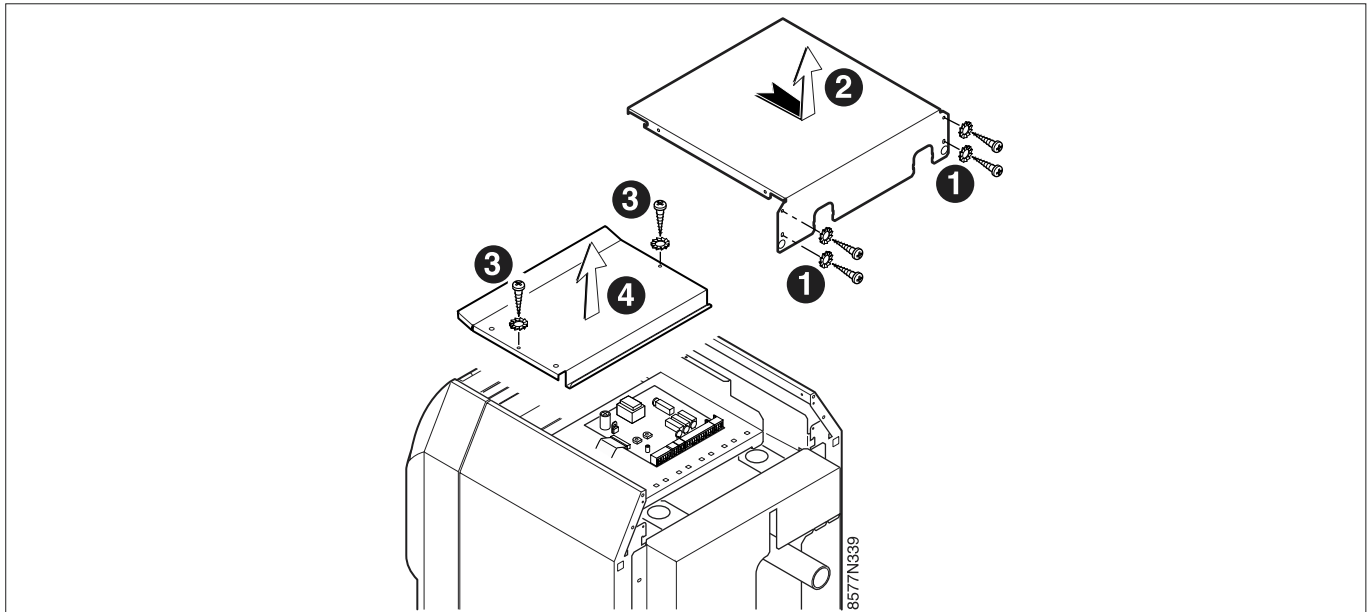

- 1** Draai de 4 plaatschroeven + 4 waaier-dichtingen aan de achterzijde van het bovenpaneel van de ketel los.
- 2** Duw het bovenpaneel naar achteren om de doppen van de zijpanelen te verwijderen en neem vervolgens het bovenpaneel weg door dit op te tillen.
- 3** Draai de 2 plaatschroeven met de waaierdichtingen los
- 4** Verwijder de beschermplaat van de elektronische kaarten.

1.2 CUR-150 : Demontage van de bovenpaneel en de beschermplaat van de elektronische kaarten

- 1 Draai de 2 plaatschroeven + 2 waaierdichtingen van het achterste bovenpaneel los.
- 2 Duw het bovenpaneel naar achteren om de doppen van de zijpanelen te verwijderen en neem vervolgens het bovenpaneel weg door dit op te tillen.
- 3 Draai de 2 plaatschroeven met de waaierdichtingen los.

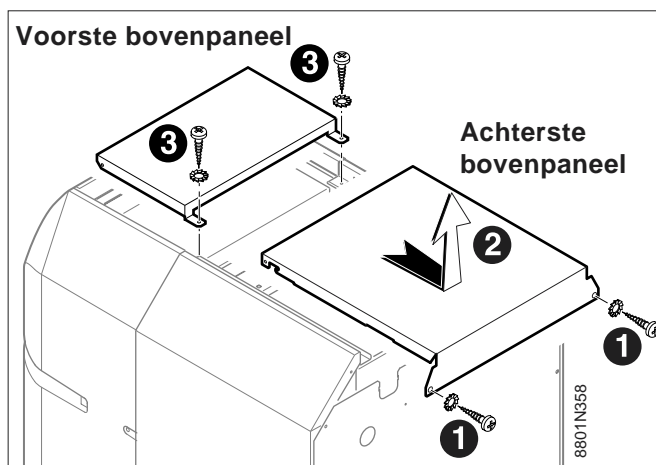

- 4 Draai de 2 plaatschroeven met de waaierdichtingen los en verwijder de beschermplaat van de elektronische kaarten.

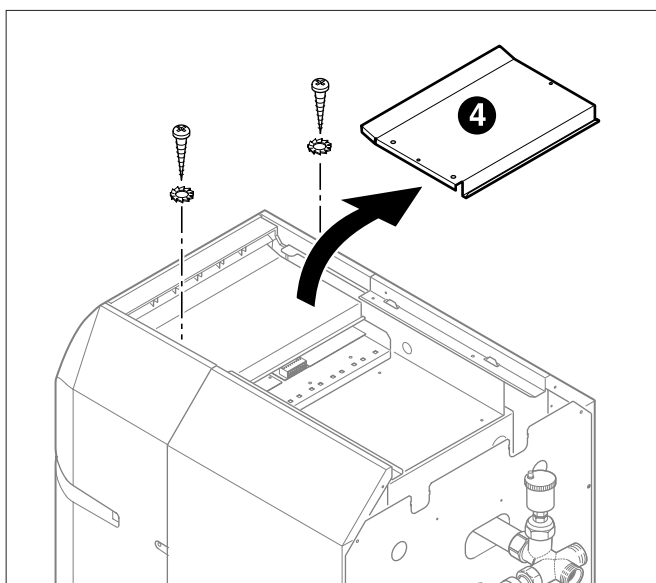

1.3 K en KU : Demontage van de bovenpaneel en de beschermplaat van de elektronische kaarten

- 1 Draai de 2 plaatschroeven + 2 waaierdichtingen van het achterste bovenpaneel los.
- 2 Duw het bovenpaneel naar achteren om de doppen van de zijpanelen te verwijderen en neem vervolgens het bovenpaneel weg door dit op te tillen.
- 3 Draai de 2 plaatschroeven met de waaierdichtingen los.
- 4 Verwijder de beschermplaat van de elektronische kaarten.

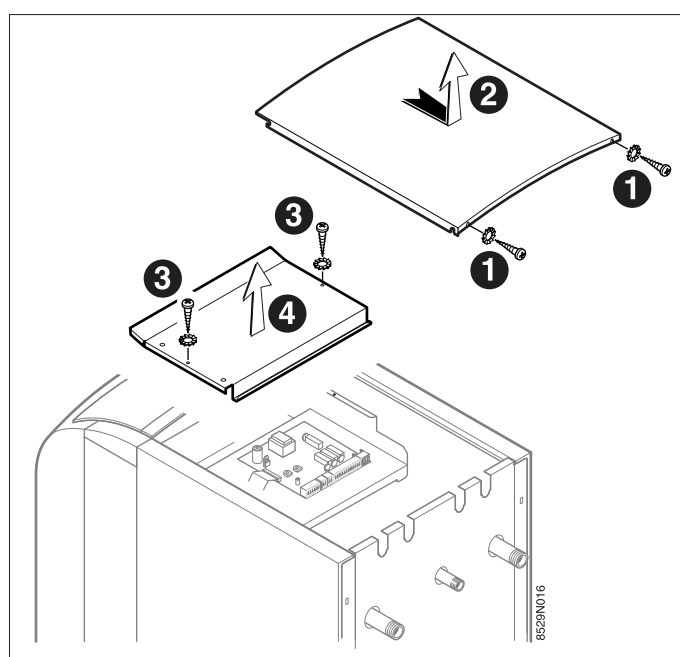

1.4 Montage van het printplaat in het bedieningsbord PKR/PUR/CUR-150 en K/KU

Locatie van het printplaat voor de hydraulische kring C.

Zie hierna voor de montage.

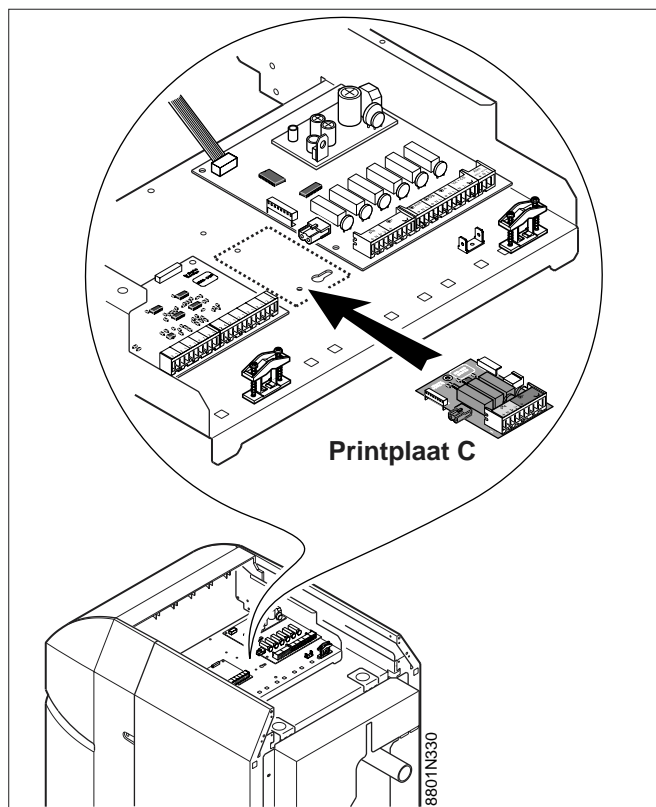

Montage :

- **1** Klik de 2 houders 1 onder het printplaat C vast.
- Plaats de 2 houders **1** in de openingen **2** van het bedieningsbord en schuif vervolgens het printplaat tegen de 2 stekkers van de voedingsplaat **3**.

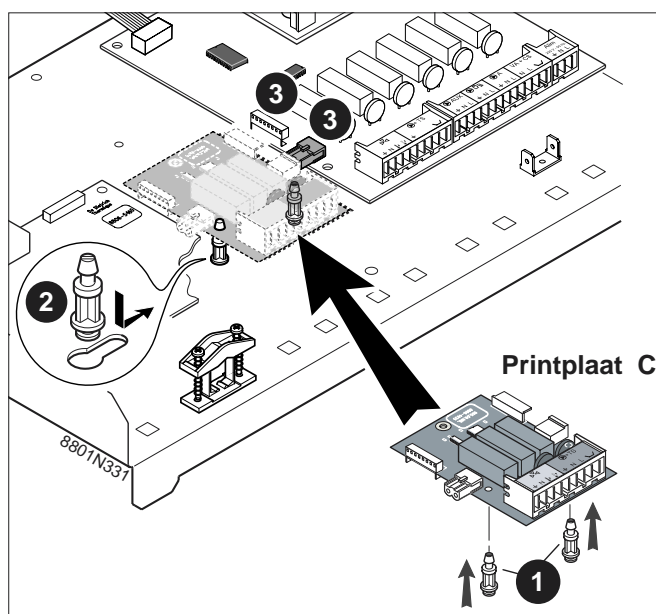

- Schuif het vulstuk **4** tussen het printplaat C en de plaat van het bedieningsbord.
- Bevestig het printplaat C en steek daarbij de gearde schroef **5** door het vulstuk **4** en de waaerdichting, vervolgens vastklemmen.
- Sluit de gearde draad **6** aan op de gearde klem **7**.

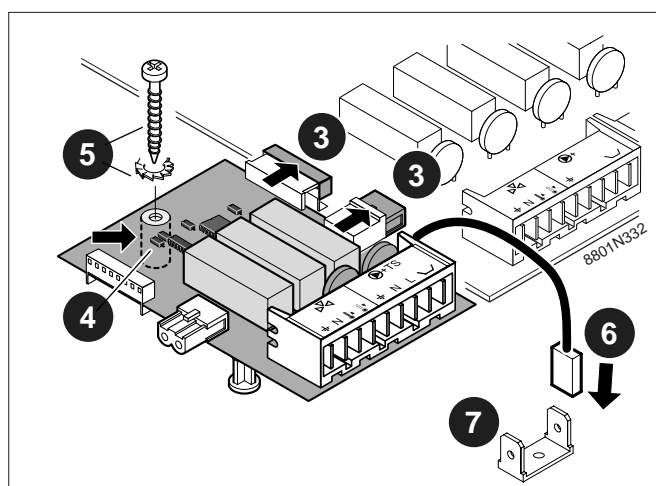

1.5 Montage van het printplaat op de wandcondensatieketel



Onderbreek de elektrische voeding van de ketel.

NL

Schroef de bevestigingsschroeven **1** van het bedieningsbord los en kantel het naar voren **2**.

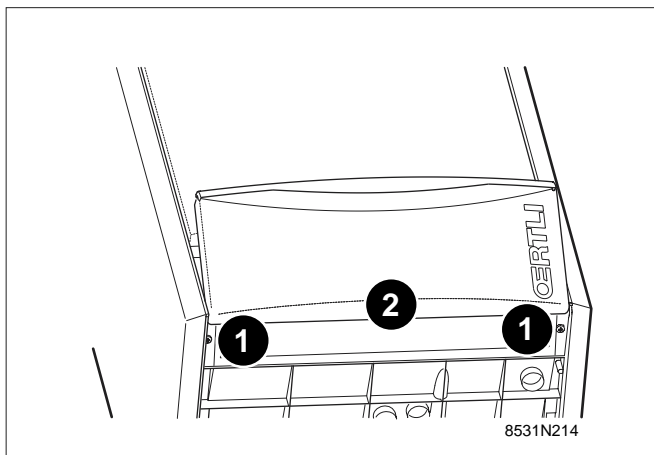

Draai de schroeven **3** los en verwijder het beschermplaat **4**.

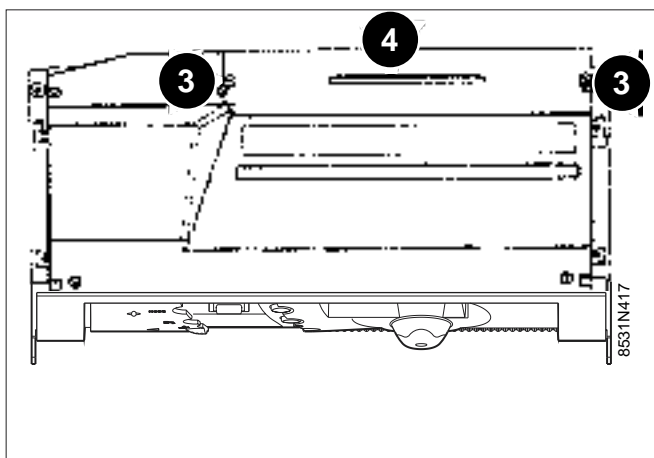

Draai de schroeven **4** los en verwijder de kap **5**.

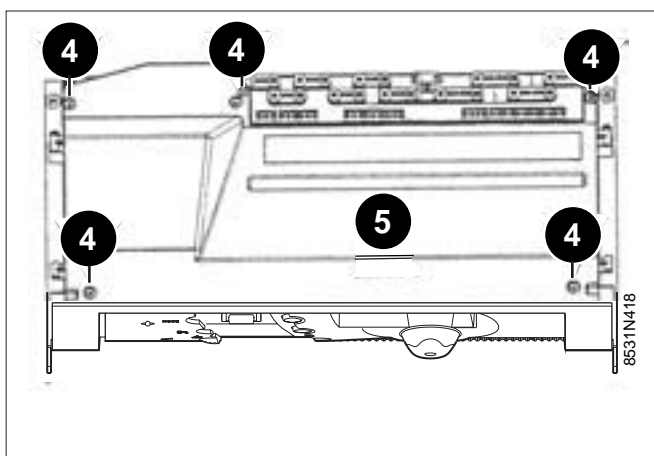

Plaatsing van het printplaat voor de hydraulische kring B

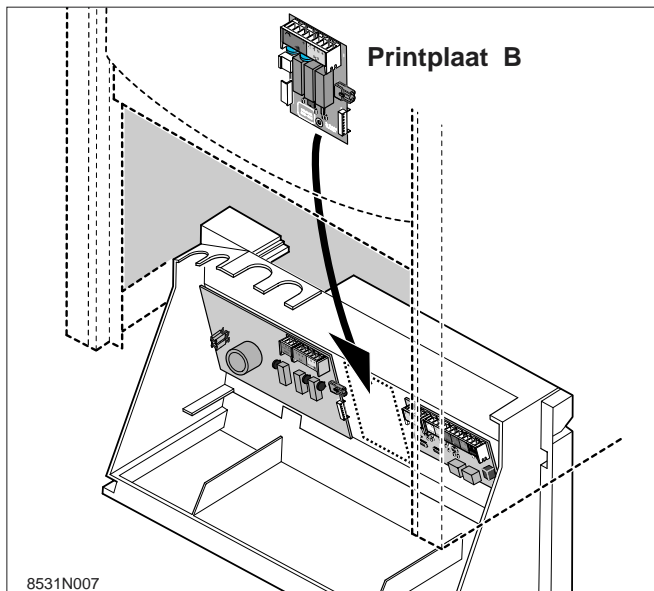

NL

Montage van het printplaat in het bedieningsbord van de wandcondensatieketels.

- Klik de 2 houders **1** onder het printplaat B vast.
- Plaats de 2 houders **1** in de openingen **2** van het bedieningsbord en schuif vervolgens het printplaat tegen de 2 stekkers van de voedingsplaat **3**.

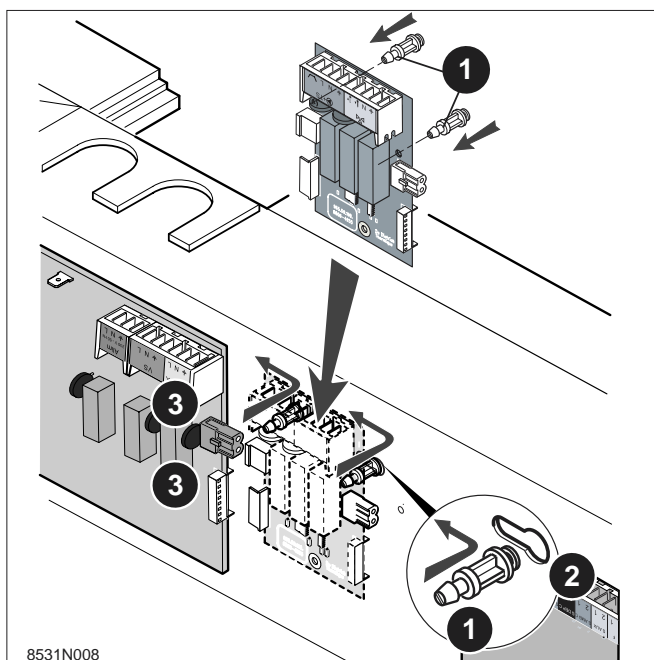

- Bevestig het printplaat B met behulp van de korte schroef + waaierdichting **4**.
- Sluit de geaarde draad **5** aan op de geaarde klem **6**.

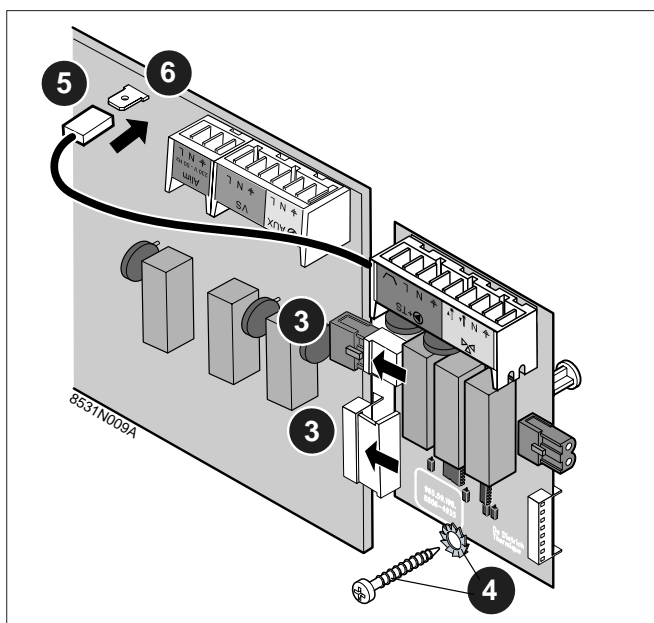

1.6 Montage van het printplaat in het ketel GS 140 of een GV 140

- 1 Draai de 2 plaatschroeven + 2 waaierdichtigen aan de achterzijde van het bovenpaneel van de ketel los.
- 2 Duw het bovenpaneel naar achteren om de doppen van de zijpanelen te verwijderen en neem vervolgens het bovenpaneel weg door dit op te tillen.

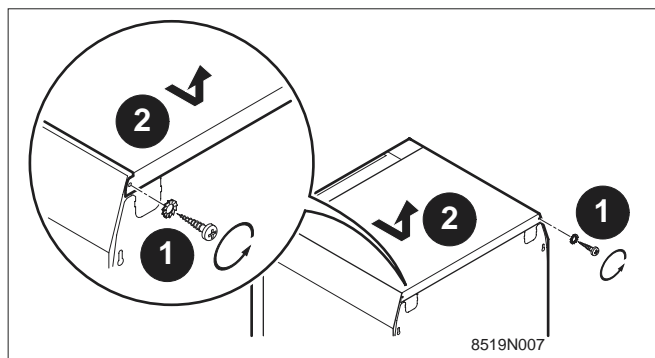

Demontage van de kaarten beschermplaat

- 3 Draai de 2 plaatschroeven van de beschermplaat los.
- 4 Verwijder de kaarten beschermplaat.

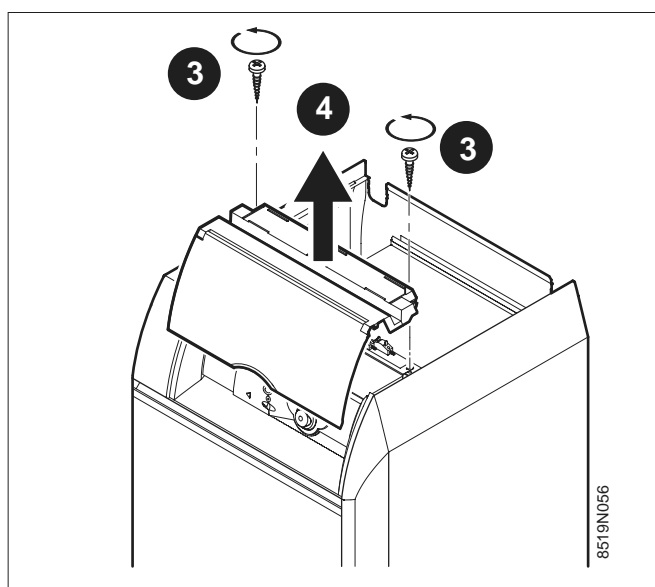

- 5 Draai de 2 schroeven van de bedieningsbord los. Vewijder de bedieningsbord.

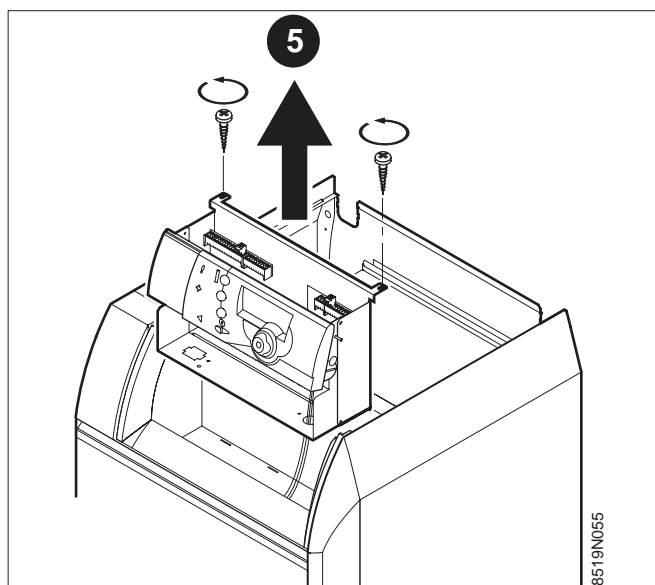

- 6 Verwijder de 2 schroeven + 2 waaierdichtingen.
- 7 Kantel het voorpaneel naar voren.

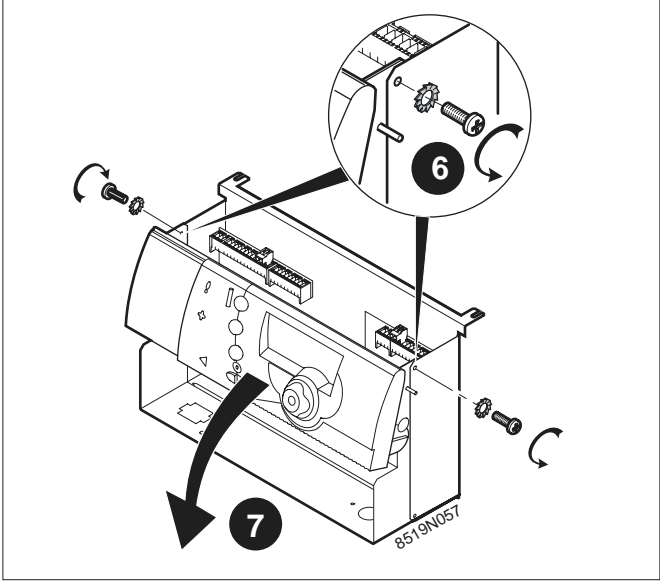

Montage van het printplaat in het bedieningsbord GSR/GVR 140

Locatie van het printplaat voor de hydraulische kring C.

Zie hierna voor de montage.

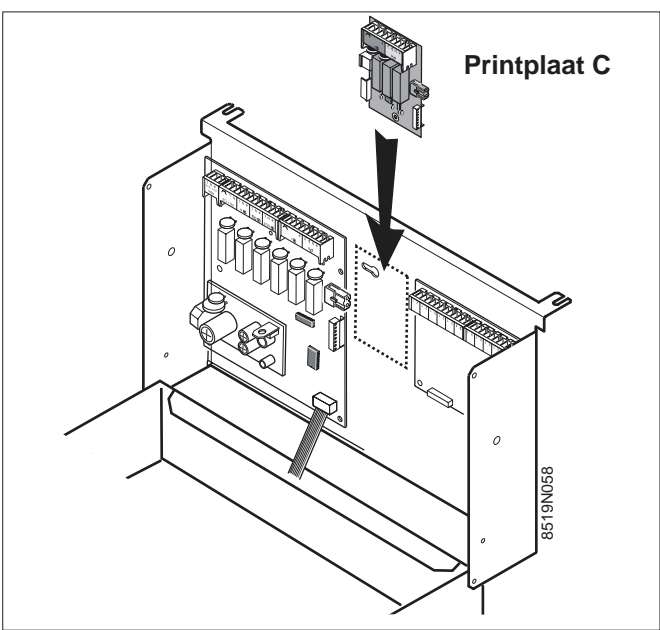

Montage :

- 1 Klik de 2 houders 1 onder het printplaat C vast.
- Plaats de 2 houders 1 in de openingen 2 van het bedieningsbord en schuif vervolgens het printplaat tegen de 2 stekkers van de voedingsplaat 3 .

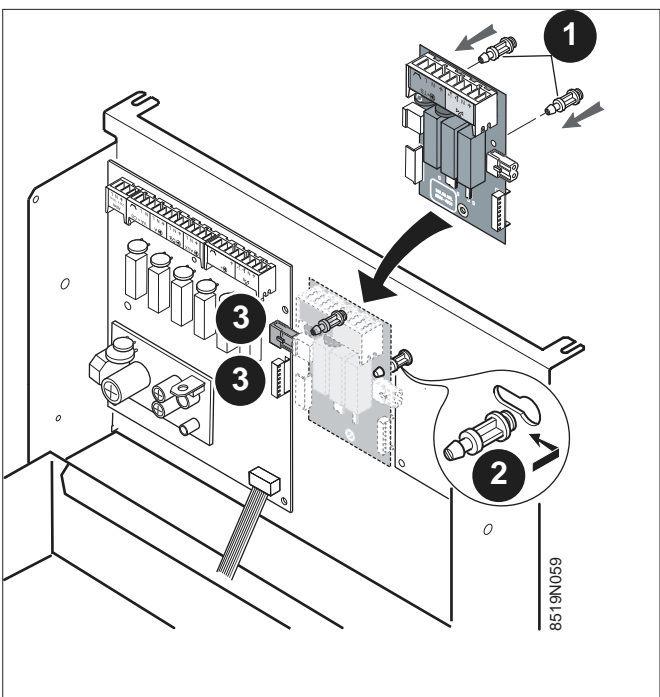

- Schuif het vulstuk **4** tussen het printplaat **C** en de plaat van het bedieningsbord.
- Bevestig het printplaat **C** en steek daarbij de geaarde schroef **5** door het vulstuk **4** en de waaierdichting, vervolgens vastklemmen.

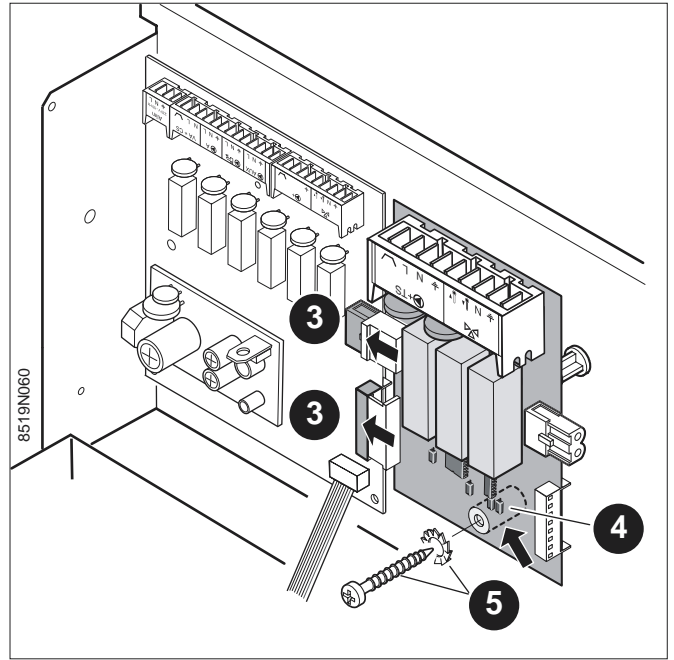

- Sluit de geaarde draad **6** aan op de geaarde klem **7**.

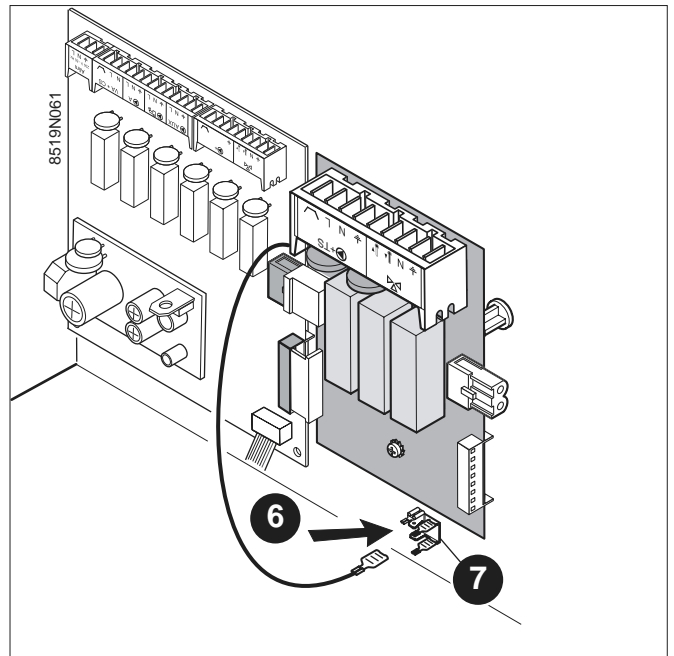

1.7 Montage van het printplaat in het ketel OPTIMAT GVR 140 Condens

- 1 Draai de 2 plaatschroeven van het achterste bovenpaneel los.
- 2 Lichtjes de achterzijde van het bovenpaneel optillen.
- 3 Verwijder het bovenpaneel.

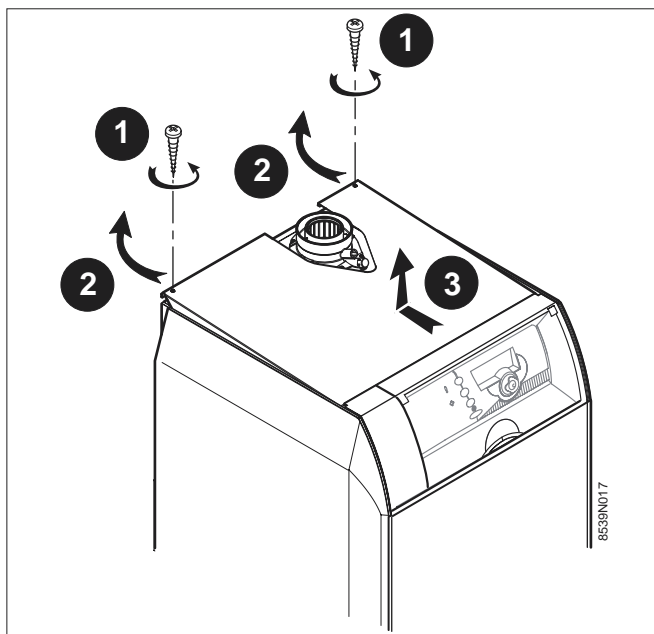

Demontage van de kaarten beschermplaat

- 4 Draai de 2 plaatschroeven + 2 waaierdichtigen van de kaarten beschermplaat los.
- 5 Verwijder de kaarten beschermplaat.

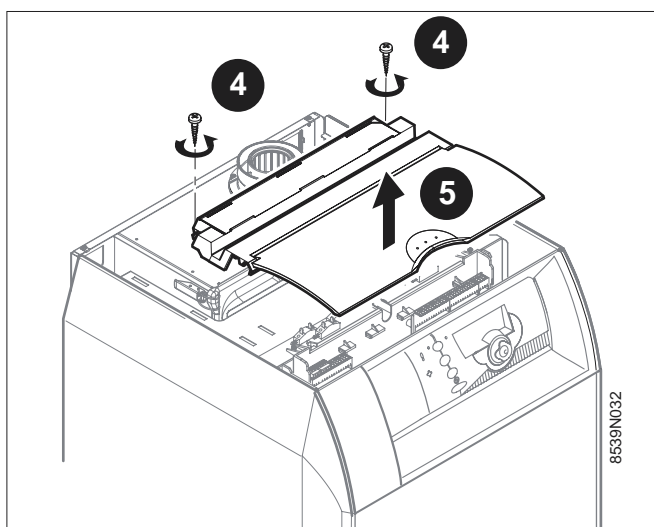

- 6 Draai de 2 schroeven van de bedieningspaneel los.
- 7 Kantel het voorpaneel naar voren.

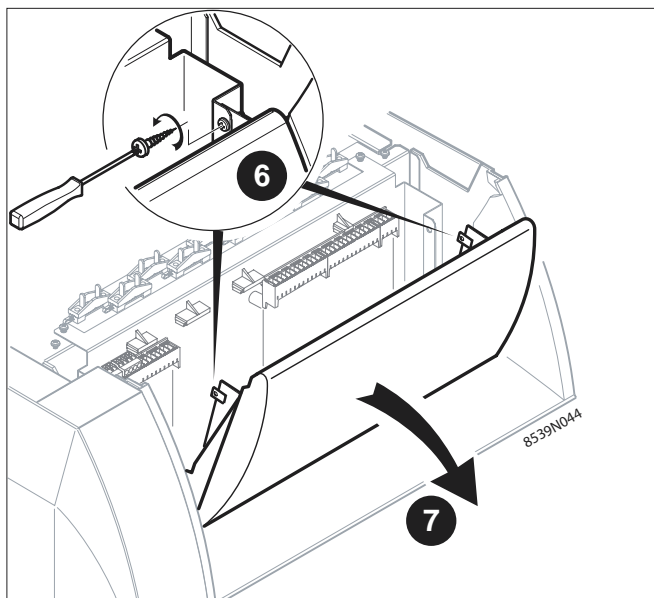

Montage van het printplaat in het bedieningsbord OPTIMAT GVR 140 Condens

Locatie van het printplaat voor de hydraulische kring C.

Zie hierna voor de montage.

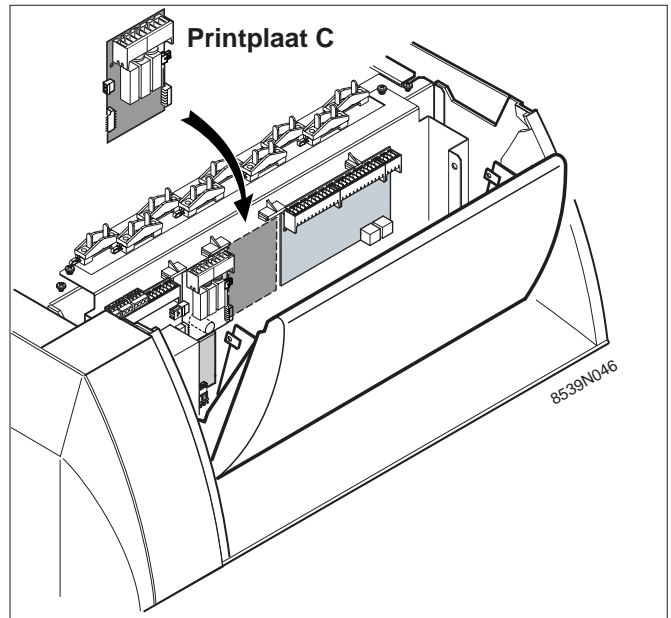

Montage :

- ❶ Klik de 2 houders 1 onder het printplaat C vast.
- Plaats de 2 houders ❶ in de openingen ❷ van het bedieningsbord en schuif vervolgens het printplaat tegen de 2 stekkers van de voedingsplaat ❸.

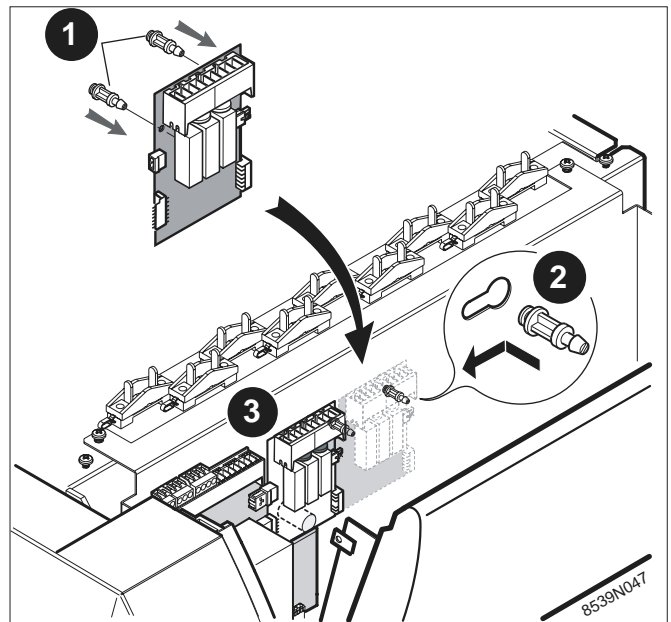

- Schuif het vulstuk ❹ tussen het printplaat C en de plaat van het bedieningsbord.
- Bevestig het printplaat C en steek daarbij de geaarde schroef ❺ door het vulstuk ❹ en de waaierdichting, vervolgens vastklemmen.
- Sluit de geaarde draad ❻ aan op de geaarde klem ❼.

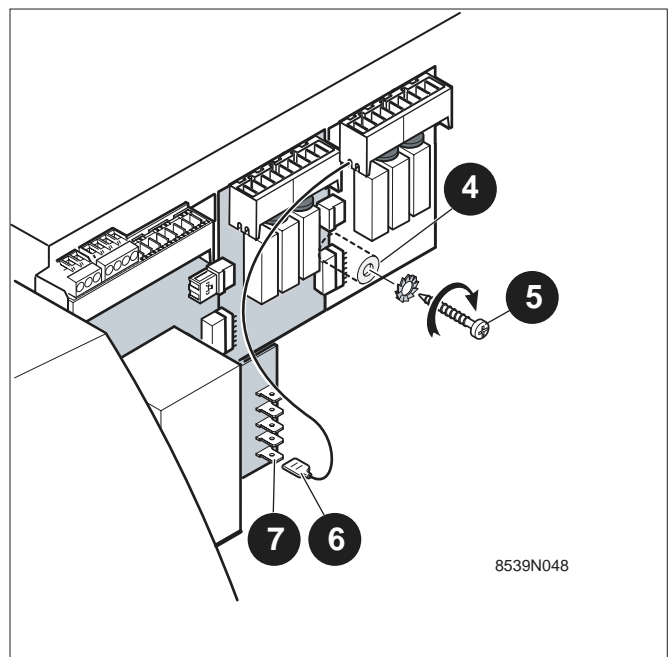

2. MONTAGE VAN DE VOELER OP DE VERTREKLEIDING

De voeler van de vertrekleiding met aansluitkabel (lengte 2,5 m) en aansluitstekker moet op de vertrekbuizen van de kring gemonteerd worden en aangesloten worden op het printplaat van de bijbehorende kraan, zoals aangegeven in hoofdstuk 3.

De voeler van de vertrekleiding na de kraan moet op ongeveer 0,5 m van de 3-wegkraan of na de verwarmingspomp geplaatst worden, indien deze op de vertrekleiding geplaatst is.

- Snijd het isolatiemateriaal van de buis over een lengte van 50 mm weg,
- Maak op de plaats waar de voeler gemonteerd is de leidingen grondig schoon (er mogen geen verfresten zichtbaar zijn) en smeer ze in met de in de klaar-voor-gebruik spuit meegeleverde contactpasta.
- Bevestig de voeler met behulp van de hiertoe meegeleverde slangklem.

Opmerking: de voeler van de vertrekleiding mag niet bedekt worden met het isolatiemateriaal van de leidingen.

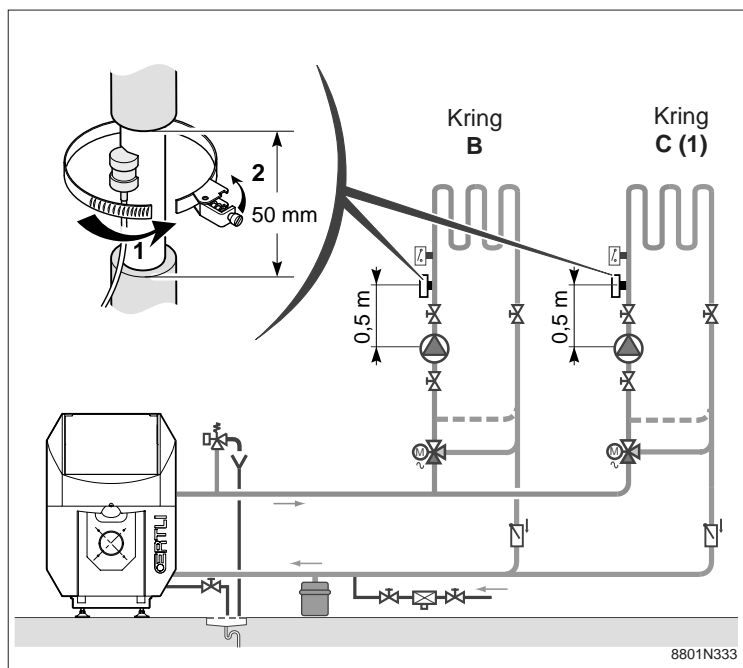

(1) **Opmerking:** geen kring C voor de wandcondensatieketels.

3. ELEKTRISCHE AANSLUITING

Alle aansluitingen worden uitgevoerd op de daarvoor bestemde klemmenstroken aan de achterkant van het bedieningsbord van de verwarmingsketel.

BELANGRIJK: De maximum stroomsterkte per uitgang is $2 \text{ A} \cos. \varphi = 0,7$ (= 450 W oproepstroom minder dan 16 A).

De verbindingkabels worden via de uitsnijdingen in het achterste paneel van de verwarmingsketel tot in de verwarmingsketel geleid, eventueel door in de handel te verkrijgen kabelgeleiders heen.

De kabels worden aan de achterste plaat van het bedieningsbord vastgemaakt d.m.v. de (in een apart zakje meegeleverde) kabelklemmen die op de plaat te monteren zijn.



De kabels van de voelers en de kabels van de 230 V-kringen moeten gescheiden blijven.

- In de verwarmingsketel: gebruik hiervoor de 2 doorvoerbuisjes aan weerskanten van de verwarmingsketel.
- Buiten de verwarmingsketel: gebruik 2 kabelleidingen met een tussenafstand van ten minste 10 cm.



Voor aansluiting van de kring met kraan op de klemmenstrook van het bedieningsbord de handleiding van het bedieningsbord raadplegen.

PKR/PUR/CUR 150

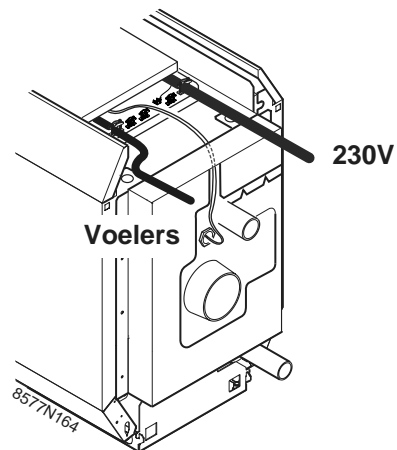

OPTIMAT GVR 140 Condens

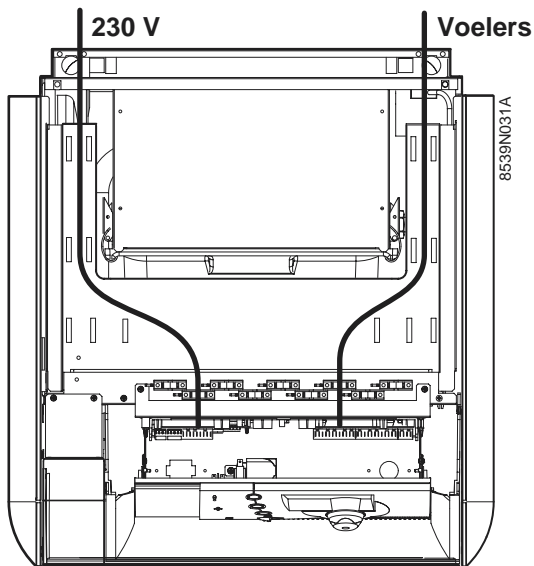

K en KU

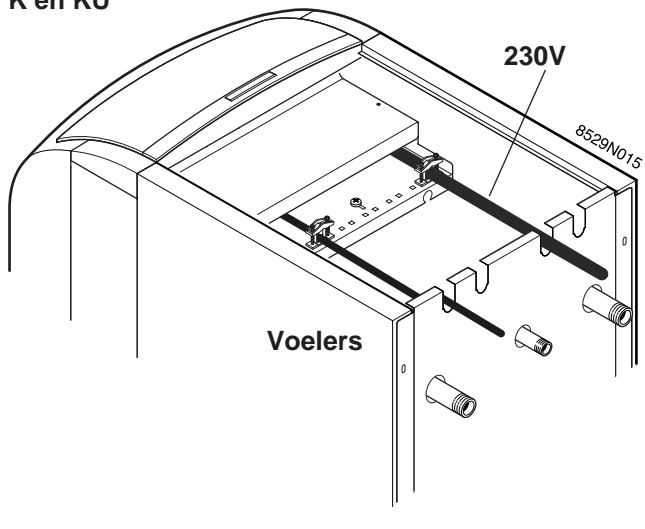

GS 140 / GV 140

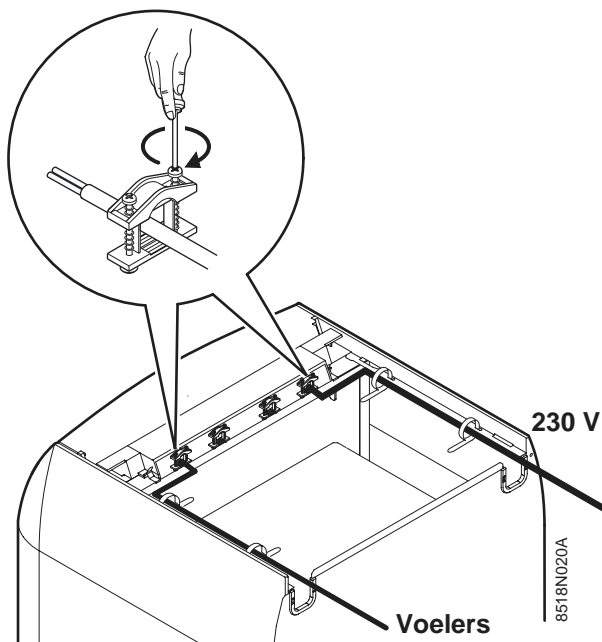

Wandcondensatieketel

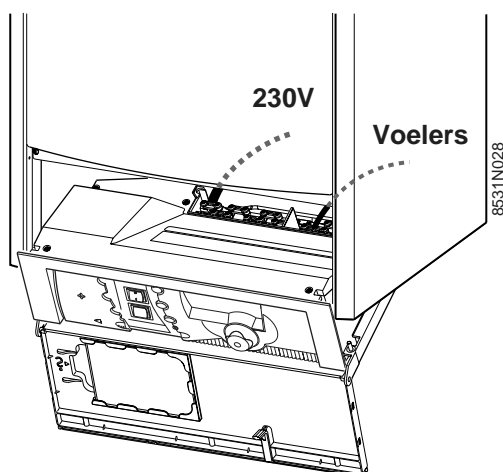

4. IN- OF UITSCHAKELING VAN DE VERWARMINGSKRING (DIRECTE KRING A)

Installatie met verwarmingskring (directe kring A)

In dit geval moet de directe kring A ingeschakeld zijn.

Ga hiervoor naar de instellingen "professioneel" van het bedieningsbord van OE-tronic 3 en druk gedurende 5 s.

op ,

en vervolgens :

- Weergave parameter **KRIN.A** en druk daarbij op de draaiknop.
- Afstelling parameter **KRIN.A** op "VERW" en draai daarbij de draaiknop naar links of naar rechts. Druk op de draaiknop om de instelling te bevestigen.

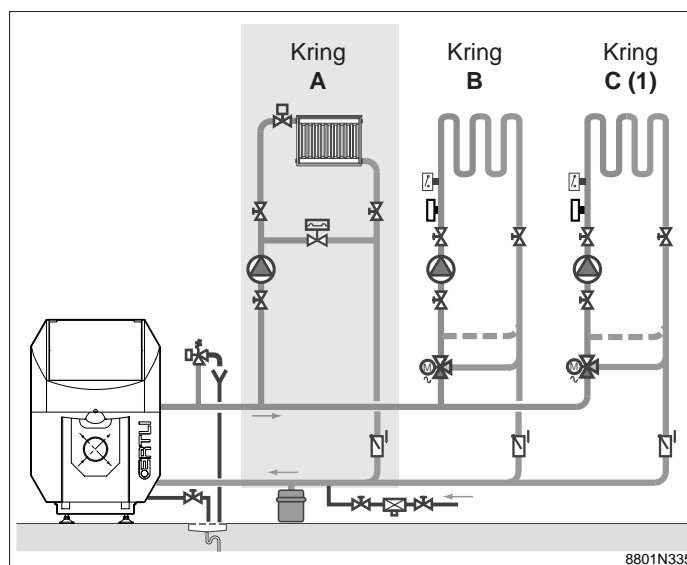

(1) **Opmerking:** geen kring C voor de wandcondensatieketels.

Installatie zonder verwarmingskring (zonder directe kring A)

In dit geval moet de directe kring A uitgeschakeld zijn.

Ga hiervoor naar de instellingen "professioneel" van het bedieningsbord van OE-tronic 3 en druk gedurende 5 s.

op ,

daarna :

- Weergave parameter **KRIN.A** en druk daarbij op de draaiknop.
- Afstelling parameter **KRIN.A** op "AFWEZIG" en draai daarbij de draaiknop naar links of naar rechts. Druk op de draaiknop om de instelling te bevestigen.

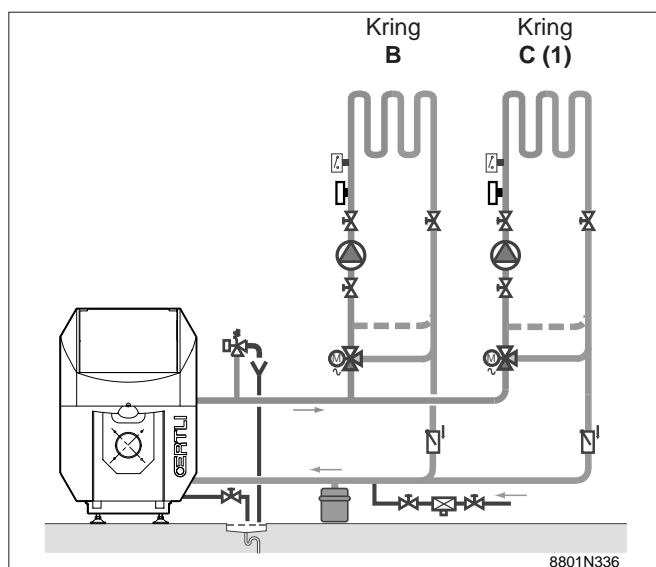

(1) **Opmerking:** geen kring C voor de wandcondensatieketels.

5. EINDCONTROLE EN HERMONTAGE

Monteer na controle van de functies de beschermplaat van de kaarten en het/de bovenpaneel/panelen terug.

OERTLI THERMIQUE S.A.S.

www.oertli.fr

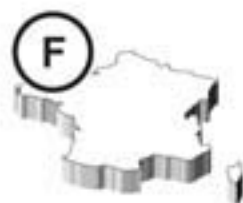

Direction des Ventes France
Z.I. de Vieux-Thann
2, avenue Josué Heilmann • B.P. 16
F-68801 Thann Cedex
t 03 89 37 00 84
t 03 89 37 32 74

Assistance Technique

t 01 56 70 45 32
t 01 56 70 45 33
t 01 56 70 45 34
t 01 46 86 13 04

✉ assistance.technique@oertli.fr

OERTLI ROHLEDER WÄRMETECHNIK GmbH

www.oertli.de



Raiffeisenstraße 3
D-71696 MÖGLINGEN
t 07141 24 54 0
t 07141 24 54 88
✉ info@oertli.de

OERTLI DISTRIBUTION BELGIQUE N.V. S.A.

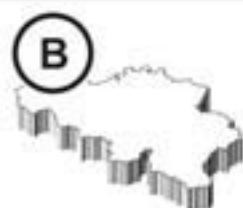

Park Raghenon
Dellingstraat 34
B-2800 MECHELEN
t 015 - 45 18 30
t 015 - 45 18 34
✉ general.odb@skynet.be

OERTLI SERVICE AG

www.oertli-service.ch

Service technique
Technische Abteilung
Servizio tecnico



Bahnstraße 24
CH-8603 SCHWERZENBACH
t 01 806 41 41
t 01 806 41 00
✉ info@oertli-service.ch

VESCAL S.A. • Systèmes de chauffage

www.heizen.ch

Service commercial
Verkaufsbüro
Servizio commerciale

Z.I. de la Veyre, St-Légier
CH-1800 VEVEY 1
t 021 943 02 22
t 021 943 02 33
✉ info@vescal.ch

OERTLI THERMIQUE S.A.S.

S.A.S. au capital de 7 666 682 € • 946 850 898 RCS Mulhouse



Z.I. de Vieux-Thann
2, avenue Josué Heilmann • B.P. 16
F-68801 Thann Cedex
t +33 3 89 37 00 84
t +33 3 89 37 32 74



La Société OERTLI THERMIQUE S.A.S., ayant le souci de la qualité de ses produits, cherche en permanence à les améliorer. Elle se réserve donc le droit, à tout moment de modifier les caractéristiques indiquées dans ce document.

Technische Änderungen vorbehalten.

De firma OERTLI THERMIQUE S.A.S. waarborgt de kwaliteit van de producten en probeert deze steeds te verbeteren. Zij heeft dus het recht de in dit document opgegeven kenmerken op ieder moment te wijzigen.

La società OERTLI THERMIQUE S.A.S. opera con l'obiettivo di un continuo miglioramento della qualità dei propri prodotti. Pertanto si riserva il diritto di modificare in qualunque momento le caratteristiche riportate nel presente documento.

In the interest of customers, OERTLI THERMIQUE S.A.S. are continuously endeavouring to make improvements in product quality. All the specifications stated in this document are therefore subject to change without notice.