

Oliebrander

Chappée - OEN 260 L

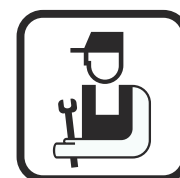
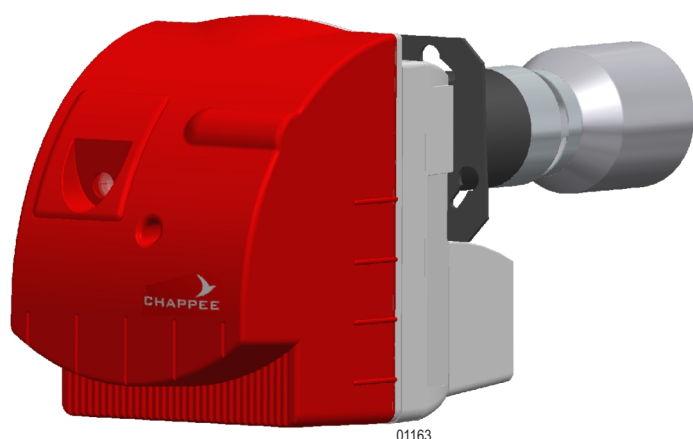

Installatie handleiding

CE Conformiteitsverklaring

Conformiteitsverklaring K.B. 17/07/2009-BE

Fabrikant SPM SAS
2, avenue Josué Heilmann
Z.I. de Vieux-Thann
F - 68800 Vieux-Thann

+33 3 89 83 63 00

+33 3 89 83 63 07

Ingebruikname door Zie einde korte handleiding

Wij waarborgen bij deze dat de vermelde serie van het apparaat conform het standaardmodel is dat beschreven staat in de overeenstemmingsverklaring van de EG en vervaardigd en in circulatie gebracht is overeenkomstig de normen en eisen van de Europese richtlijnen en van het Koninklijk Besluit van 17/07/2009 dat daar op volgde.

Type product: Oliebrander

Modellen Chappée - OEN 260 L

Toegepaste normen Koninklijk Besluit van 17/07/2009
Norm EN267
BlmSchV 2010
2004/108/EG Richtlijn voor Elektromagnetische Compatibiliteit
Betreffende normen: EN 55.014; EN 61000
2006/95/EG Richtlijn Laagspanning
Overeenkomstige norm: EN 60.335

Datum : 04/2013

Handtekening
president-directeur
M. Philippe Weitz



Inhoud

Belangrijke informatie	4
Beschrijving van de brander	5
1 Beknopte beschrijving	5
2 Afmetingen	6
3 Technische gegevens	7
4 Voornaamste componenten	8
Branderautomat BB-LZV-P	11
Installatie	12
1 Instelling voor onderhoud	14
2 Keuze van de sproeier	15
3 Controleer de stand van de verbrandingskop en van de ontstekingselektroden	15
4 Instelling voor gebruik	16
5 Olieaansluitingen en elektrische aansluitingen	16
Afstelling van de brander	17
1 Aanbevolen instellingen	17
2 Afstelling van de brander	18
Controle en onderhoud	19
Elektrisch schema	20
Storingen	21
Reserveonderdelen - Chappée - OEN 260 L	22

Belangrijke informatie

Veiligheidsmaatregelen

- De installatie moet worden uitgevoerd conform de van kracht zijnde wetgeving.
- In alle omstandigheden zullen de van kracht zijnde reglementen betreffende veiligheid en ongevallenpreventie worden gerespecteerd..
- Laat de installatie, de inbedrijfstelling, de bediening en het onderhoud (inspectie, reiniging, reparatie) van de brander, uitsluitend uitvoeren door vakkundig personeel.
- Alleen de fabrikant is bevoegd om reparaties uit te voeren op de elektrotechnische onderdelen, de vlamdetectie- en andere beveiligingsapparatuur.
- Het is verboden aanpassingen of wijzigingen uit te voeren die niet uitdrukkelijk in deze handleiding worden beschreven. Zij kunnen namelijk ernstige schade toebrengen aan de brander.
- **Met uitzondering van de afstelling van de brander, worden alle werkzaamheden alleen uitgevoerd nadat de brander is uitgeschakeld en de stroomtoevoer is gestopt.**
- De fabrikant is niet aansprakelijk voor schade en storingen die het gevolg zijn van het niet respecteren van deze instructies door de gebruiker!

 **De temperatuur van de vlambuis is hoog. De temperatuur van de rotor is hoog. Ga voorzichtig te werk.**

Bezorging van de installatie aan de gebruiker

- Bij de bezorging van de installatie, wijst de installateur de gebruiker op de acties die deze mag ondernemen en op de werkzaamheden die uitsluitend door vakkundig personeel mogen worden uitgevoerd.. Verwijs naar de "Gebruiksaanwijzingen" die aan deze instructie zijn toegevoegd.
- De gebruiker moet er op toezien dat alleen vakkundig personeel aan de brander werkt.
- **Deze uiteenzetting maakt noodzakelijk deel uit van de brander. Gelieve haar zorgvuldig te bewaren in de nabijheid van het apparaat.**

Onderhoud van de installatie

Om een optimale werking van uw brander te verkrijgen en om storingen in de werking te vermijden, jaarlijks de volgende operaties laten uitvoeren door een vakman :

- Reiniging van de verbrandingskop.
- Vervanging van de stookoliesproeier.
- Vervanging van de elektroden.
- Controle van de werking van de brander.
- Controle en reiniging van de brander.
- Controle en reiniging van de schouw.
- Controle en reiniging van de verse luchtinlaat in de stookruimte.

i Zie voor de aan slijtage onderhevige onderdelen de lijst met reserveonderdelen aan het einde van de handleiding.

Toegepaste symbolen

 **Opgelet gevaar!**
Kans op lichamelijk letsel en materiële schade.
Neem altijd de instructies in acht voor de veiligheid van personen en goederen.

i Bijzondere informatie. Hou rekening met de informatie om het comfort te behouden.

- ①, ②, ③ Installatiefase.
- Ⓐ, Ⓑ, Ⓒ Referentienummer.

Beschrijving van de brander

1 Beknopte beschrijving

De branders van het Chappée - OEN 260 L assortiment zijn compacte oliebranders met luchtdebietregeling die voldoen aan de verbrandingsnormen:

- Bedradingen worden voorzien.
- Zij worden door middel van een gelaste flens op de verwarmingsketel bevestigd.
- Alle componenten bevinden zich op een makkelijk toegankelijke draagplaat.
- De draagplaat waarop de componenten rusten beschikt over een positie voor optimaal onderhoud.
- De vlambewaking gebeurt door middel van een infraroodcel.
- De ontsteking wordt door een elektronische transformator verricht.
- Brandstof: stookolie (max. viscositeit 6 mm²/s bij 20°C).

Bedoeld gebruik

De stookoliebrander van het type Chappée - OEN 260 L zijn bedoeld voor het specifieke gebruik met "warmwater ketels" voor verwarming van gebouwen en voor het maken van sanitair warmwater.

Raadpleeg ons voor andere soorten toepassingen, industriële processen en specifieke toepassingen.

Om een milieuvriendelijk gebruik te waarborgen, is het aan te raden om een optimale compatibiliteit te gebruiken voor het geheel van brander/ketel/rookgasafvoerpijp. De installatie van de rookgasafvoerpijp en de afmetingen ervan dienen aan de geldende richtlijnen en voorschriften te voldoen.

2 Afmetingen

i Een ruimte van minimaal 1 m achter de brander voorzien, zonder obstakels, om de onderhoudsbeurten mogelijk te maken.

OEN 265 LZV-P

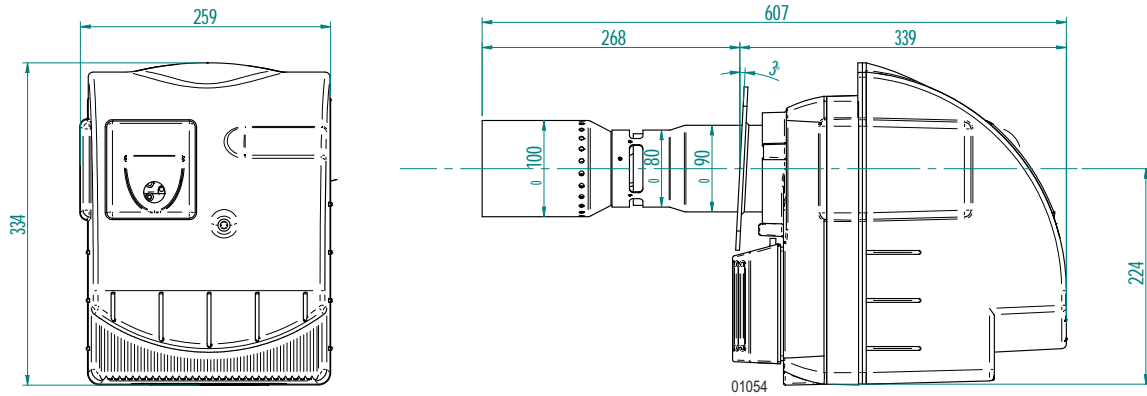

OEN 266 LZV-P

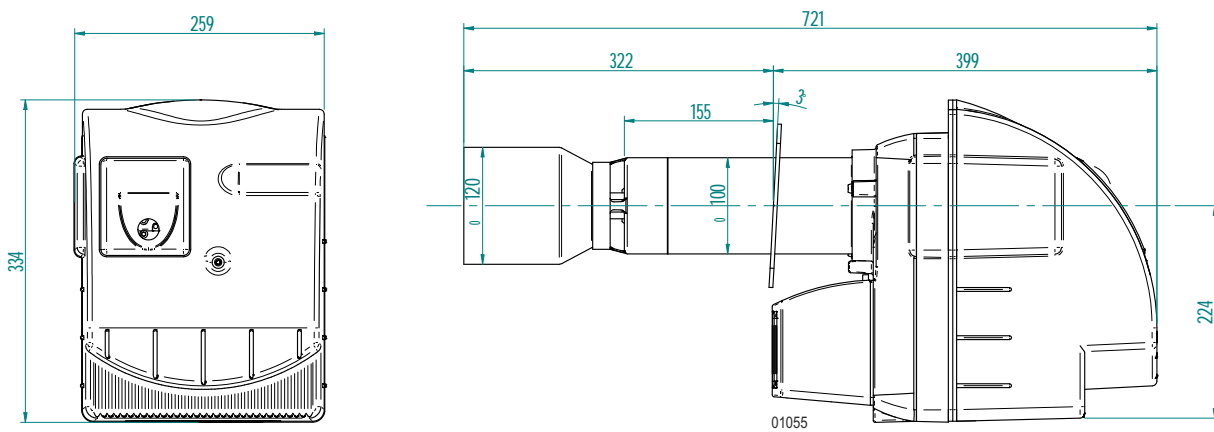

OEN 267 LZV-P

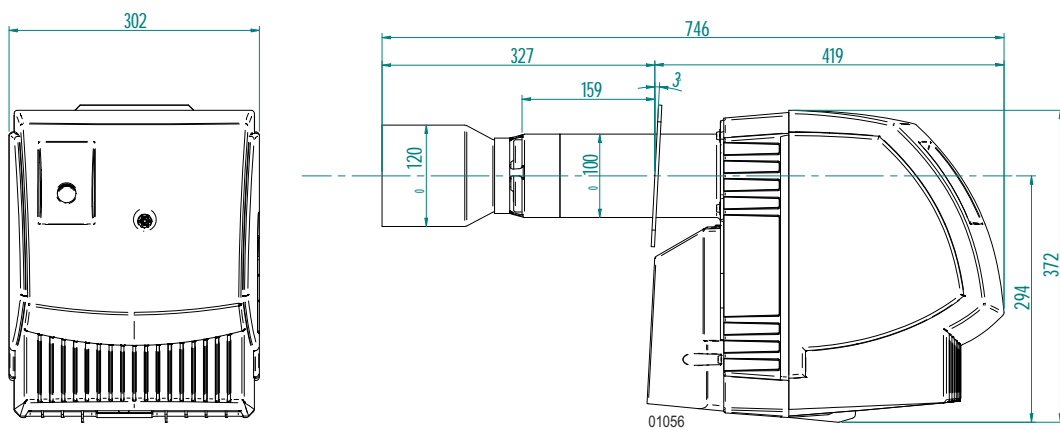

3 Technische gegevens

Branders	OEN 265 LZV-P	OEN 266 LZV-P	OEN 267 LZV-P
Gebruik	2 brandertrappen	2 brandertrappen	2 brandertrappen
Nominaal vermogen (kW) ⁽¹⁾	28 → 49	46 → 76	65 → 105
Oliedebiet (kg/h) ⁽²⁾	2.4 → 4.1	3.9 → 6.4	5.5 → 8.8
Opgenomen vermogen (W)	250	250	360
Nominaal vermogen van de motor (W)	150	150	260
Geluidsniveau op 1 m (dBA)	66	66	69
Netto gewicht (kg)	15	16	20
Bruto gewicht (kg)	17	18	23

(1) Vermogen op een hoogte van 400 m en bij een temperatuur van 15°C.

(2) Brandstof: stookolie (max. viscositeit 6 mm²/s bij 20°C). Calorische waarde van de huishoudstookolie: Hi = 11.86 kWh/kg

(mbar) Tegendruk van de vuurhaard

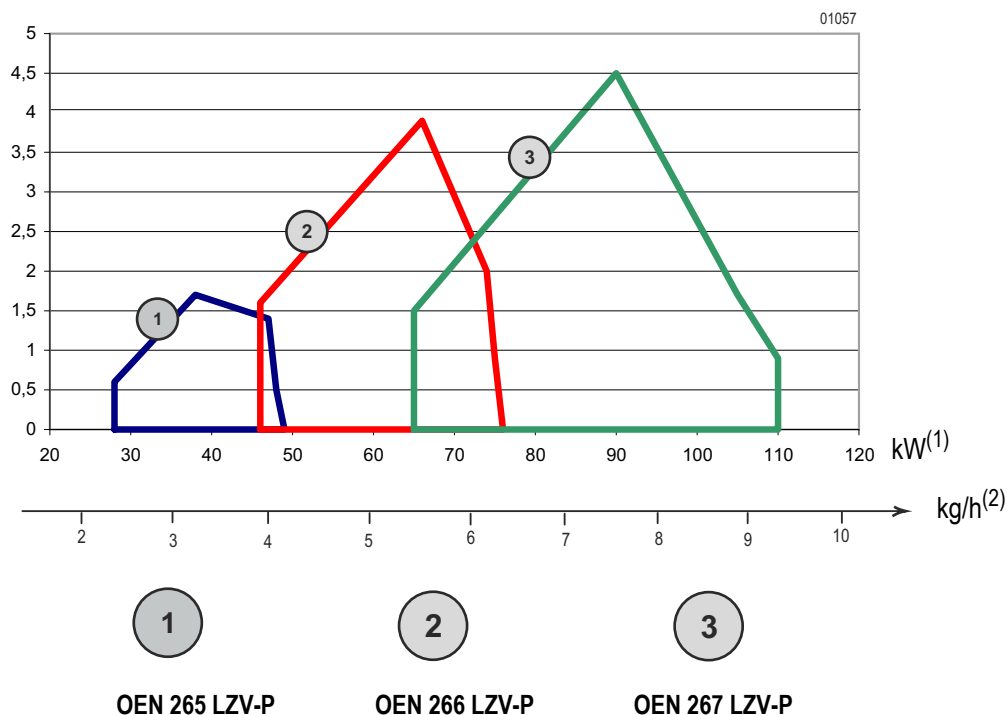

4 Voornaamste componenten

OEN 265 LZV-P - OEN 266 LZV-P

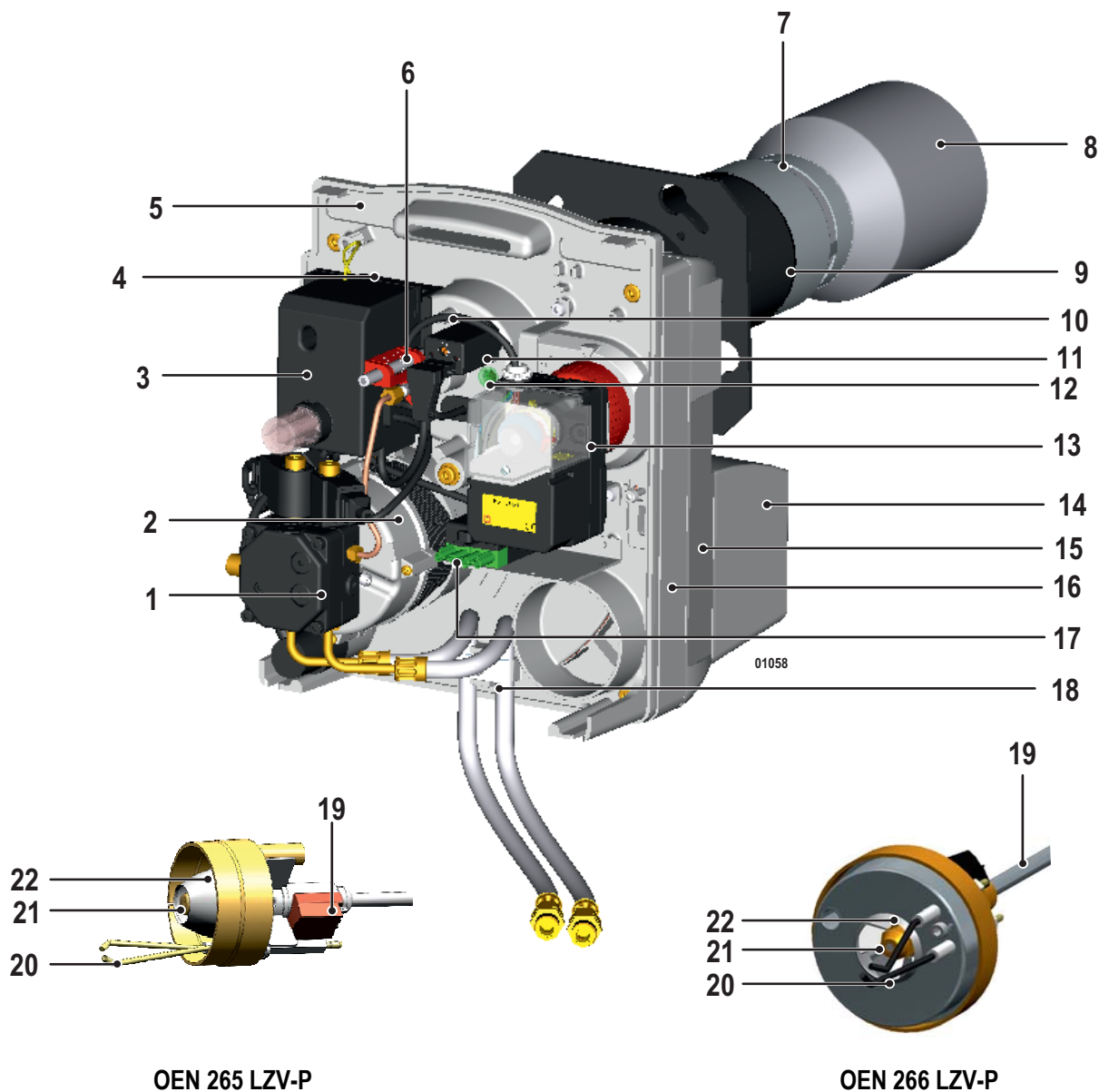

OEN 265 LZV-P

OEN 266 LZV-P

1 Oliepomp

2 Motor

3 Branderautomaat

4 Ontstekingstransformator

5 Draagplaat voor componenten

6 Instelschroef van de recirculatieopening

7 Recirculatiegleuf

8 Vlambuis

9 Leidingadaptor

10 Luchtdrukmeetpunt bij de verbrandingskop

11 Vlamdetectiecel

12 Kijkgat voor vlaminspectie

13 Servomotor luchtventiel

14 Luchtkast

15 Branderichaam

16 Module

17 Connector Wieland 4 -polig (Vlamgang 2)

18 Olietoevoerslangen

19 Verwarmde verstuiverlijn

20 Ontstekingselektrodes

21 Verstuiver

22 Luchtinlaat

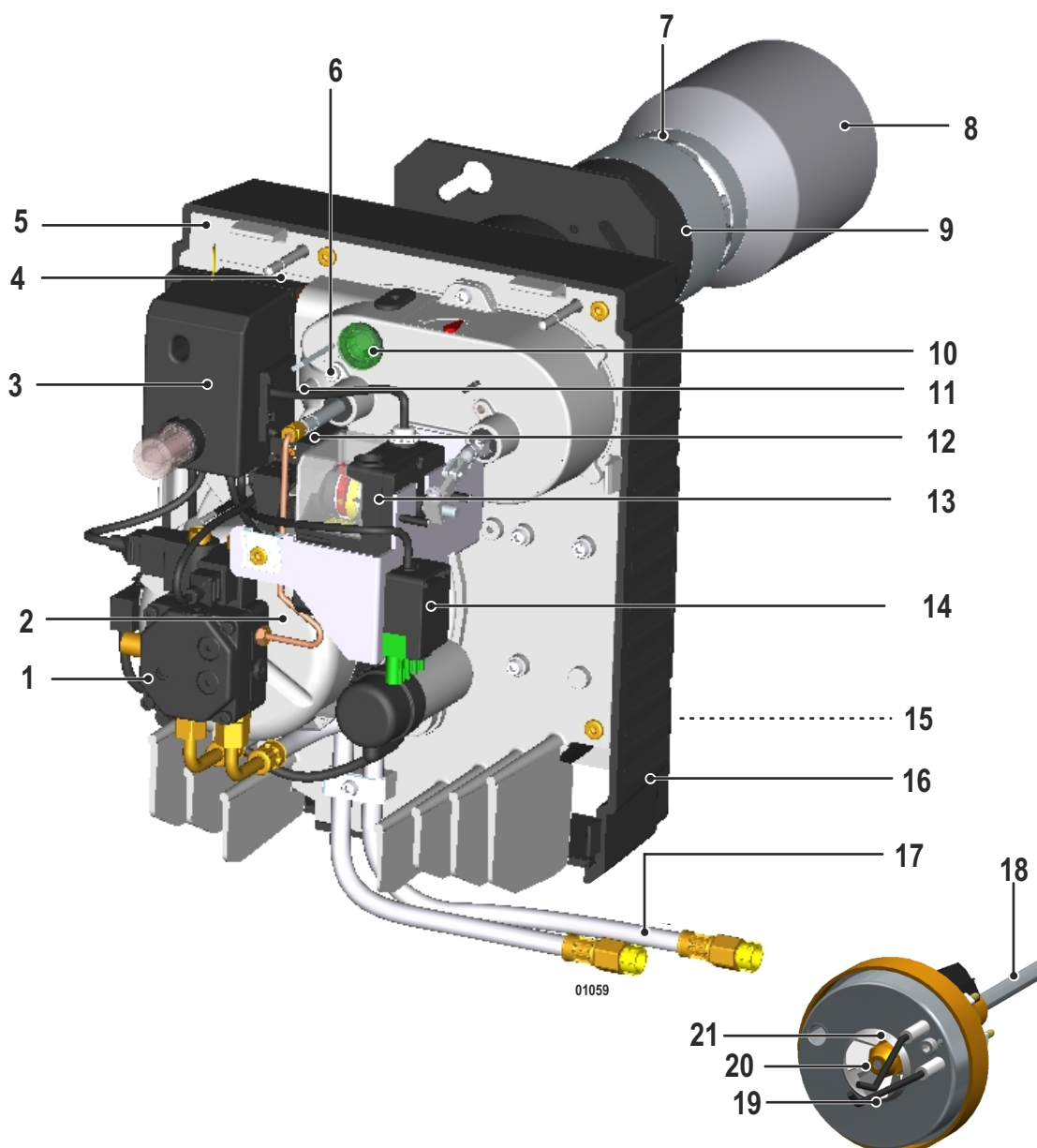

- 1 Oliepomp
- 2 Motor
- 3 Branderautomaat
- 4 Ontstekingstransformator
- 5 Draagplaat voor componenten
- 6 Instelschroef van de recirculatieopening
- 7 Recirculatiegleuf
- 8 Vlambuis
- 9 Leidingadaptor
- 10 Kijkgat voor vlaminspectie
- 11 Luchtdrukmeetpunt bij de verbrandingskop

- 12 Vlamdetectiecel
- 13 Servomotor luchtventiel
- 14 Connector Wieland 4 -polig (Vlangang 2)
- 15 Luchtkast
- 16 Branderlichaam
- 17 Olietoevoerslangen
- 18 Verwarmde verstuiverlijn
- 19 Ontstekingsektrodes
- 20 Verstuiver
- 21 Luchtinlaat

Oliepomp

De pomp is uitgerust met een rechtsdraaiende tandwieloverbrenging (vanaf de as gezien) met automatische aanzuiging:
De pomp is voorzien van een inlaatfilter en een oliedrukregelaar.

De pomp is ingesteld voor een tweepijps olieaansluiting maar kan worden omgezet voor een eenpijps aansluiting.

i De oliepomp tijdens de inbedrijfname zorgvuldig ontlichten.

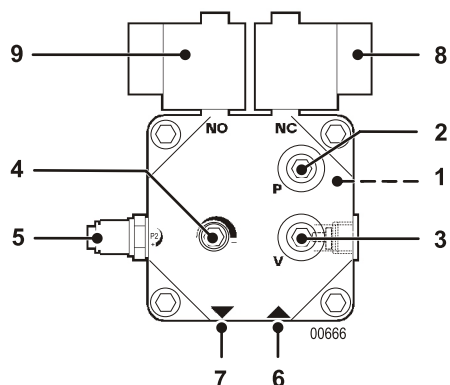

- 1 Naar verstuiverMagnetisch ventiel
- 2 Meetpunt manometer (druk)
- 3 Meetpunt vacuümmeter (drukval)
- 4 Stelschroef pompdruk : Vlamgang 1 van 7 bar tot 15 bar
- 5 Stelschroef pompdruk : Vlamgang 2 van 10 bar tot 25 bar
- 6 Olieaanzuiging
- 7 Olieretour
- 8 Elektropneumatisch ventiel stand 1
- 9 Elektropneumatisch ventiel stand 2

Oliepomp	BFP 52 R3
Omgevingstemperatuur (onder de kap)	70°C
Druk bereik fabrikant	7 - 25 bar
Max. drukval	0.35 bar
Max. druingang	2 bar
Max. aanzuigdebiet van pomp bij 10 bar	45 l/h

Servomotor (OEN 266 LZV-P)

De servomotor controleert de nokken van het luchtventiel.

Om de opening van de luchtklep af te stellen, gebruik de nokken ST1 voor de min. stand en ST2 voor de max. stand.

Om de elektromagnetische klep van de max. gedragswijze te openen, de nok MV gebruiken.

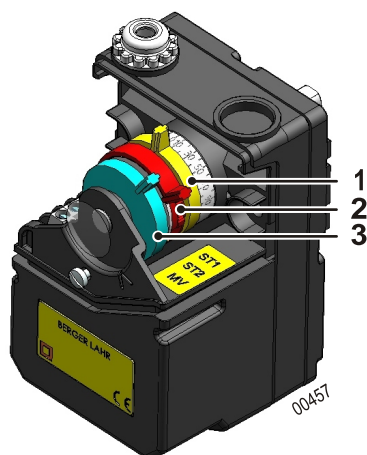

- 1 Nok ST1 : Instelling van de luchtstroom (Vlamgang 1)
- 2 Nok ST2 : Instelling van de luchtstroom (Vlamgang 2)
- 3 Nok MV : Opening van de elektrische klep (Vlamgang 2)

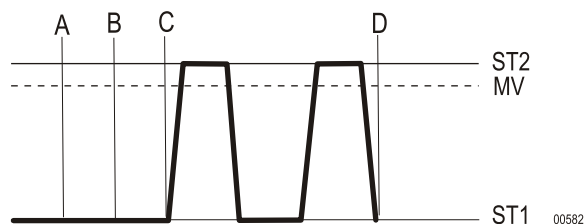

- A Opstarten van de brander
- A-B Vóórventilatie
- B-C Ontsteking
- C Stap naar W.TRAP 2
- C-D Regelaar
- D Stilleggen van de brander

Branderautomat BB-LZV-P

! De sokkel is een veiligheidsmechanisme dat verboden is te openen.

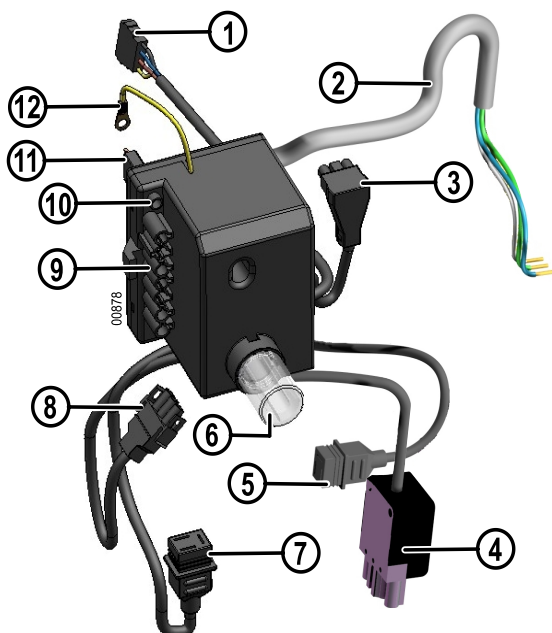

- 1 Aansluiting op de olievoorverwarmer
- 2 Aansluitingskabel van de servomotor
- 3 Aansluiting op de vlamdetectiecel
- 4 Connector Wieland 4 -polig (Vlamgang 2)
- 5 Aansluiting op het magnetisch ventiel : Vlamgang 1
- 6 Resettoets
- 7 Aansluiting op het magnetisch ventiel : Vlamgang 2
- 8 Aansluiting op de motor
- 9 7-polige connector. Aansluiting van de brander op de ketel
Groen LED
- 10 Aan → Brander in werking
Uit → Brander uit werking
- 11 Aansluiting op de transformator
- 12 Aansluiting van de massa op de draagplaat voor de componenten

Bedrijfscyclus van het branderautomaat

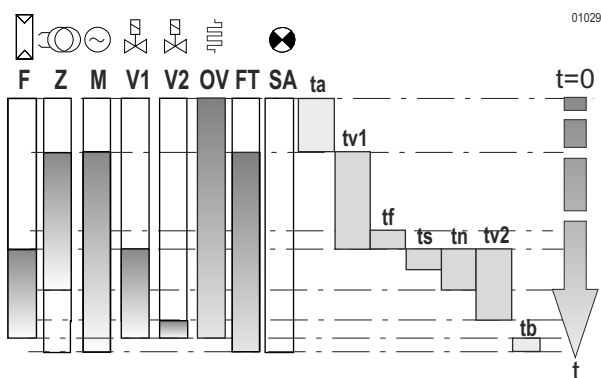

- | | |
|------------|---|
| F | Vlamdetectie |
| Z | Ontsteking |
| M | Motor van de brander |
| FT | Vrijgave van olievoorverwarmer |
| V | Magnetisch ventiel |
| OV | Olievoorverwarmer |
| SA | Signaal externe storing |
| ta | Olievoorverwarmingstijd : 50 → 120 s (max. 400 s) |
| tv1 | Voorontstekings- en voorventilatietijd : 15 s |
| tf | Controletijd van interferentielicht : 5 s |
| ts | Beveiligingstijd : 5 s |
| tn | Na-ontstekingstijd : 7 s |
| tv2 | Timing stand 2 : 40 s |
| tb | Naventilatietijd: 120 s |

! Het bedienings- en veiligheidskastje mag alleen op de sokkel geplaatst worden of er van verwijderd worden als de elektriciteit afgesloten wordt door middel van de hoofdschakelaar van de verwarmingsinstallatie. De branderautomaat is een veiligheidsmechanisme dat verboden is te openen.

Installatie

Adviezen voor de stroomaansluiting

Het is noodzakelijk een manuele schakelaar te gebruiken om de installatie te isoleren tijdens de onderhouds-, schoonmaak-, en reparatiewerkzaamheden. Deze schakelaar moet gelijktijdig alle niet gearde leidingen onderbreken. Deze schakelaar wordt niet geleverd.

De brander wordt geleverd om te functioneren met een eenfase netspanning van 230V – 50Hz.

 **Schakel de elektrische spanning uit alvorens werkzaamheden aan de brander te verrichten. De installatie en de elektrische aansluitingen uitvoeren zoals vastgelegd in de geldige normgeving. Controleren dat de aarde correct is aangesloten!**

i De aansluitingssnoeren zijn voorzien van genormaliseerde connectors volgens DIN 4791.

Aanbevelingen voor olieaansluiting

De brander wordt geleverd voor een tweepijps olieaansluiting: één slang voor de aanzuiging van olie en een tweede voor de terugvoer naar de tank. Om te voorkomen dat de verstuiver vuil wordt, is het absoluut noodzakelijk om een filter (zeef tussen 80 µm en 150 µm) op de olieaanzuiging aan te brengen.

Vanaf het filter is een eenpijps aansluiting mogelijk : Een eenpijps aansluiting tussen de filter en de pomp van de brander wordt sterk afgeraden.

De ketel wordt van stookolie voorzien volgens de geldende normen, voor een zo klein mogelijk drukverlies bij de aanzuiging (kniestukken / afmetingen...).

Tijdens het in dienst stellen van de olieaanvoer

- Controleer de afdichting van de gehele olie-installatie,
- Ontlucht de olieaanvoer (van de tank tot het oliefilter).

i Wij bevelen van harte het gebruik van een filter met luchtafscheider aan.

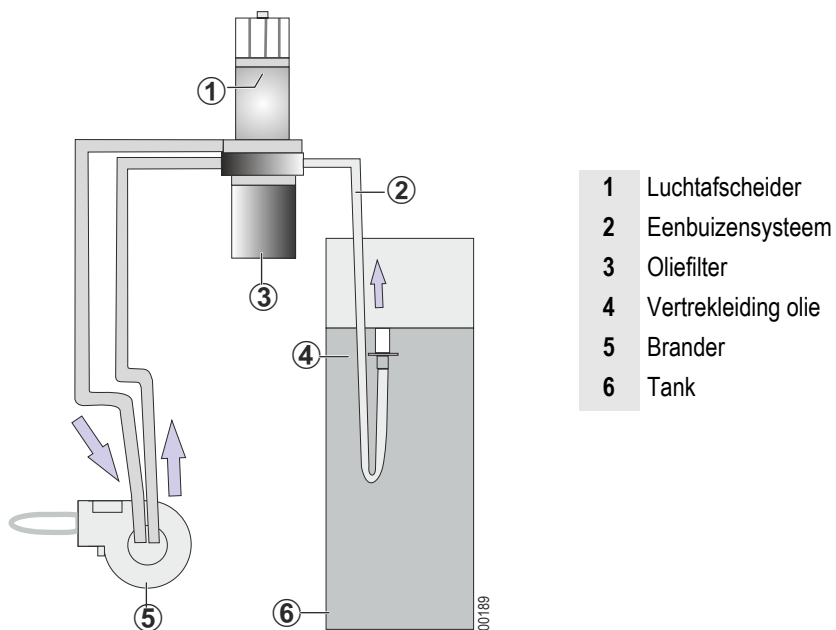

Eenbuizensysteem :

- 1 Leiding tussen de tank en de luchtafscheider
- 2 Leidingen tussen de luchtafscheider en de brander.

De sterke punten :

- In geval van een kleine lekkage op de eenbuizenleiding zit er weinig lucht in de olie.
- Hiermee kan de lucht in de olie voor de pomp afgevoerd worden. Dit optimaliseert de werking van de pomp en vermindert het stromen van de olie wanneer de brander niet werkt.
- Hiermee kan de conus voor het verstuiwen van de olie geoptimaliseerd worden.
- Zorgt dat het oliefilter minder vuil wordt.
- De kwaliteit van de olie is stabiel (Geen terugloop van de olie naar de tank).
- Maakt het gebruik van leidingen met een kleinere doorsnede mogelijk (Aanzuiging uitsluitend van de benodigde hoeveelheid olie).

⚠ Vermijd absoluut het gebruik van een filter van vezels.

1 Instelling voor onderhoud

⚠ Mechanische druk op de turbine vermijden. De turbine niet gebruiken als steunpunt om vervormingen te verhinderen.

OEN 265 LZV-P - OEN 266 LZV-P

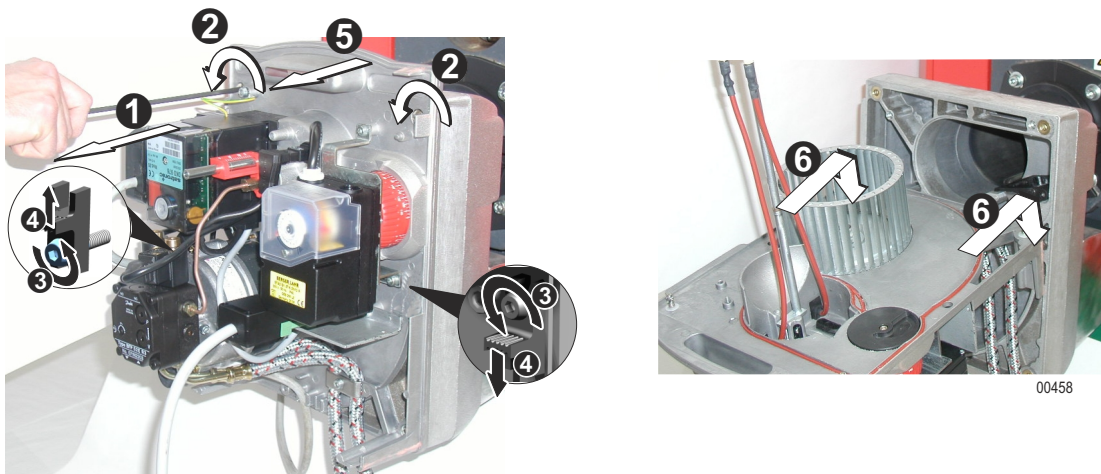

- 1 Ontkoppelen van de elektrische connector.
- 2 De 4 snelschroeven losdraaien.
- 3 Schroef de schroeven maximaal 2 slagen los van de 2 grendels.
- 4 Breng de rechter grendel naar beneden en de linker grendel omhoog.
- 5 De draagplaat met componenten uit het branderlichaam halen.
- 6 De draagplaat met de componenten in de schroeven van het branderlichaam plaatsen.

OEN 267 LZV-P

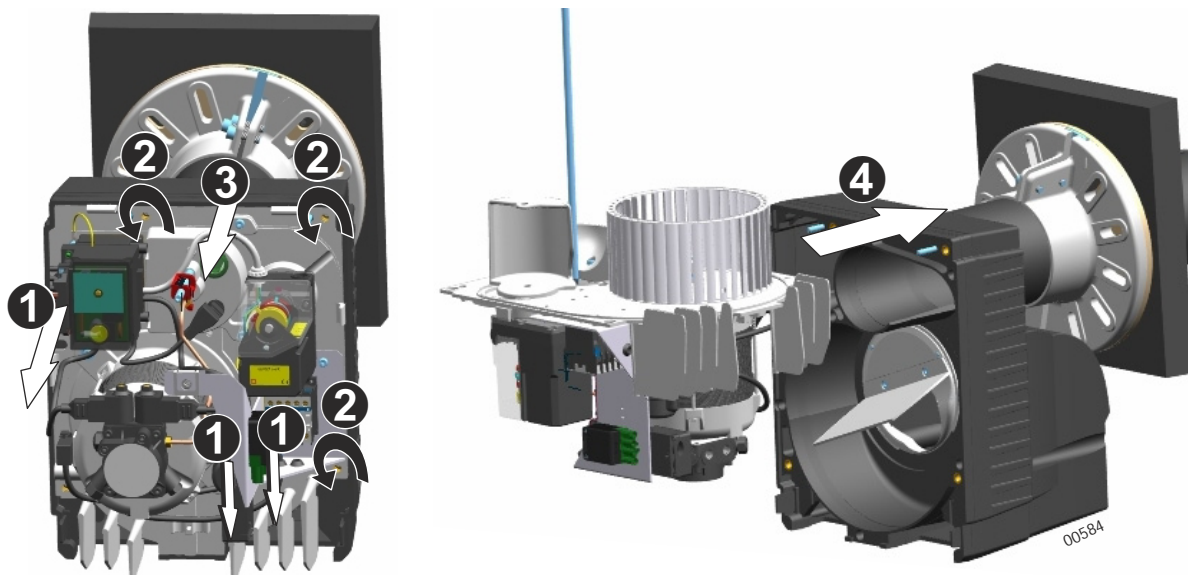

- 1 De elektrische aansluitconnectors loskoppelen.
- 2 De 5 snelle aanslagbouten losschroeven.
- 3 De draagplaat met componenten uit het branderlichaam halen.
- 4 De componentenstelplaat plaatsen op de drevels van de romp.

2 Keuze van de sproeier

Raadpleeg, voor de keuze van een sproeier, het schema van afstellingen op bladzijde 17.

3 Controleer de stand van de verbrandingskop en van de ontstekingselektroden

OEN 265 LZV-P

OEN 266 LZV-P - OEN 267 LZV-P

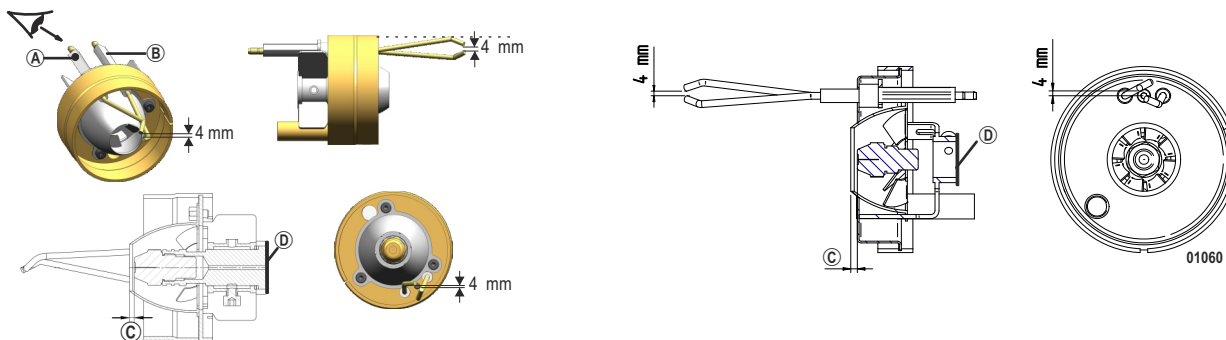

⚠ Controleer de positie van de elektrode met de zwarte punt: deze moet zich bevinden op **Ⓐ**.

i Controleer de positie van de elektroden : Elektrode **Ⓐ** links - Elektrode **Ⓑ** rechts. Met deze positie van de elektroden kunt u het starten van de brander optimaliseren

① Controleer de maten die vervolgens genoemd worden.

② Aanpassing van de afstand **Ⓒ** met behulp van één of meerdere **Ⓓ** dikke ringen 1 mm : Zie : Afstelling van de brander - pagina 17.

③ De ontstekingskabels oprollen rond de sproeierlijn. De kabels van de ontstekingselektrodes aansluiten.

i Let erop de vlamdetector niet te bedekken, om elk probleem met de bewaking van de vlam te vermijden.

4 Instelling voor gebruik

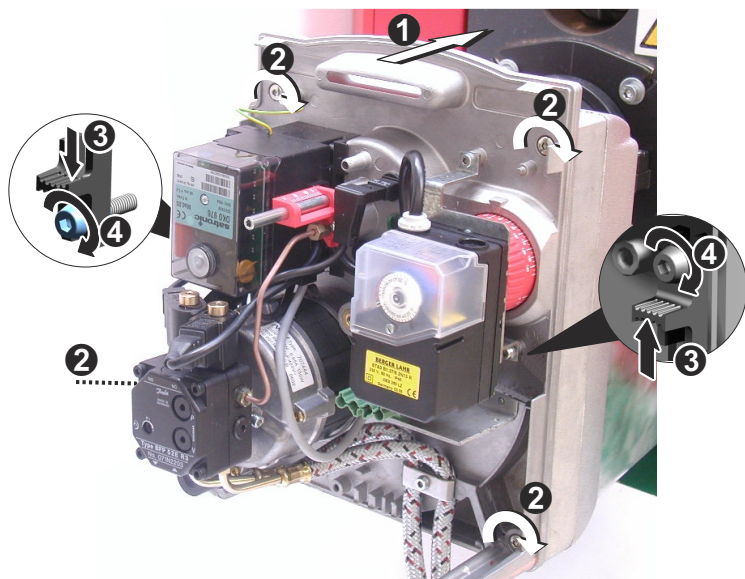

OEN 265 LZV-P - OEN 266 LZV-P

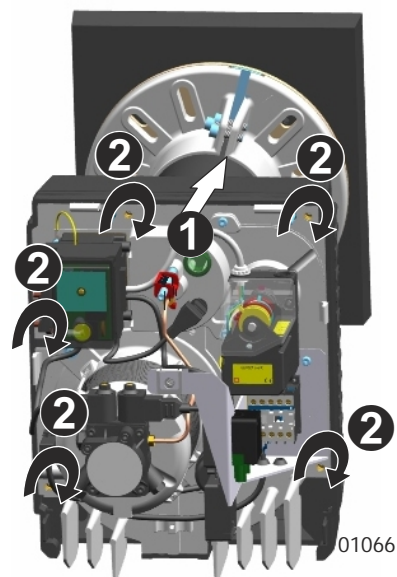

OEN 267 LZV-P

- ❶ De stookolielijn voorzichtig in de vlambuis invoeren.
- ❷ De stelplaat voor de componenten in de ketelwand bevestigen. De schroeven voor een snelle vergrendeling vastdraaien.
- ❸ Plaats de 2 schroeven terug en bevestig deze.
- ❹ Draai de schroeven 2 aan.

5 Olieaansluitingen en elektrische aansluitingen

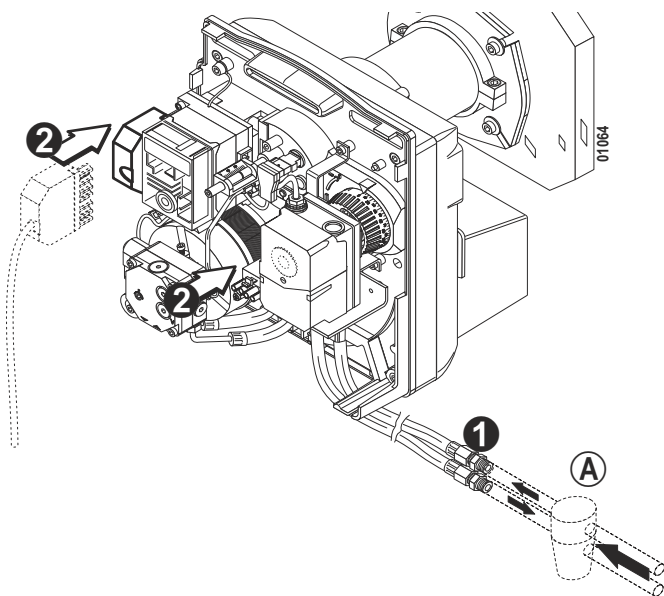

OEN 265 LZV-P - OEN 266 LZV-P

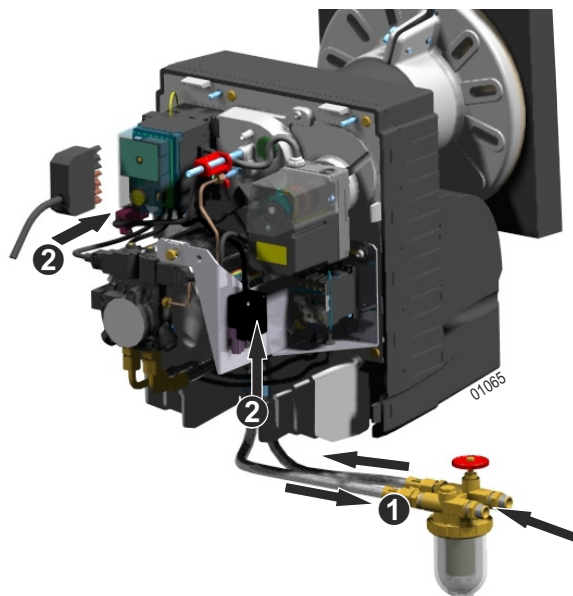

OEN 267 LZV-P

- ❶ Sluit de slangen van de brander aan op de olie-installatie.
 - ❷ De elektrische aansluitconnectors aansluiten.
 - Ⓐ Oliefilter.
- ⚠** Uit veiligheidsoverwegingen dient u de olietoevoer pas aan te sluiten als u de installatie gaat starten.

Afstelling van de brander

Aanbevelingen voor de verbrandingsmeting

i De brander nauwkeurig afstellen zodat deze voldoet aan de eisen van de plaatselijke geldende normen.

Het is belangrijk dat het traject dat de verbrandingsproducten afleggen tussen de uitlaat van de ketel en de schoorsteen goed is afgedicht om meefouten te voorkomen.

Om de verbrandingsmetingen uit te voeren: De werkingstijd van de brander respecteren:

- 10 min. werking (Verwarmingsketel op temperatuur).
- 20 min. werking (Koude verwarmingsketel).

Na montage en instelling van de brander:

- Controleer de roetindex.
- Controleer de emissiewaarden van de verbrandingsgassen.

i Om problemen met de vlambewaking op een laag vermogen te voorkomen, moeten de vermelde afstellingen worden aangehouden

Aanbevelingen voor de afstelling van de recirculatiegleuf

- De proportie recirculatiegassen hangt af van de recirculatiegleuf. Deze gasproportie oefent een rechstreekse invloed uit op het NOx gehalte. Hoe groter de recirculatiegleuf, hoe lager het NOx gehalte. De stabiliteit van de vlam daalt integendeel. De recirculatieopening moet ingesteld zijn om het laagst mogelijke NOx gehalte te bereiken, met een goede vlamstabiliteit.

1 Aanbevolen instellingen

Brander	Vermogen brander (kW)*	Sproeier (USG)	Oliedruk (bar)*	Druk bij de kop (mbar)*	Servomotor Luchtklep*(1)	Recirculatie (mm)	Maat © (mm)	Aantal ① ringen	WaardeCO ₂ (%)*
					ST1 / ST2				
OEN 265 LZV-P	35 / 47	0.75 / 80°S Danfoss	12.5 / 22	7.9 / 13.0	10 / 120	2	5	6 *1 mm	12.0 / 12.5
OEN 266 LZV-P	45 / 65	1.10 / 80°W Delavan	9 / 21.5	4.0 / 8.6	10 / 70	6	4	2 *1 mm + 2 * 5 mm	12.0 / 12.5
	48 / 66	1.20 / 80°W Delavan	10 / 20	5.0 / 8.6	20 / 70				
	48 / 75	1.25 / 80°W Delavan	10 / 26	5.2 / 12.7	24 / 115				
	55 / 75	1.35 / 80°W Delavan	9.5 / 21	6.5 / 12.7	35 / 120				
OEN 267 LZV-P	60 / 85	1.50 / 80°W Delavan	10 / 21	7.7 / 16.0	9 / 23	5	5	3 *1 mm + 2 * 5 mm	12.0 / 12.5
	66 / 100	1.65 / 80°W Delavan	10 / 25	8.3 / 18.0	11 / 55				

In het grijs: fabrieksinstelling

* Vlamgang 1 / Vlamgang 2.

(1) De MV moet zich steeds tussen de nokken ST1 en ST2 bevinden

2 Afstelling van de brander

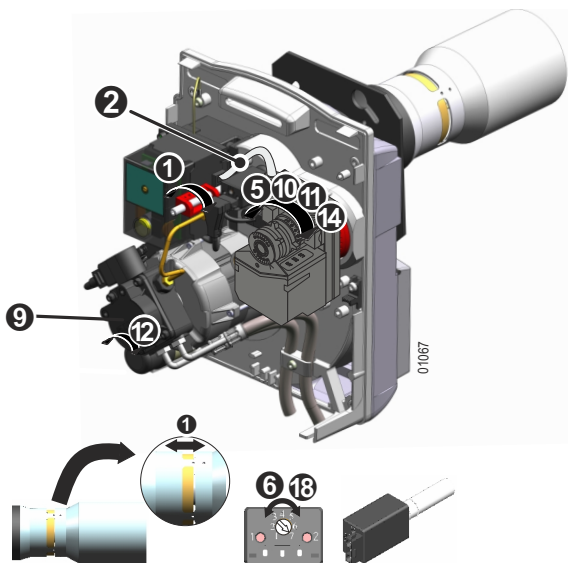

OEN 265 LZV-P - OEN 266 LZV-P

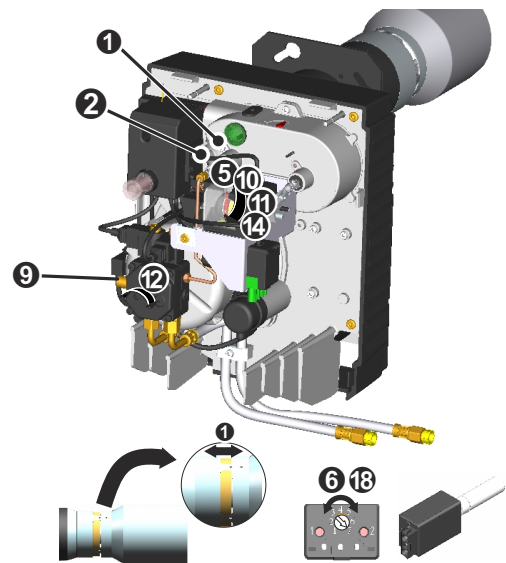

OEN 267 LZV-P

- ❶ De recirculatieopening instellen met behulp van de instelschroef.
- ⚠ **Controleer of de recirculatieopening over de hele omtrek gelijkmatig is.**
- ❷ Sluit de luchtdruk manometer aan bij het luchtdrukpunt bij de kop (A).
- ❸ Monteer de manometer op de oliepomp .
- ❹ Monteer de vacuümmeter op de oliepomp .
- ❺ De nokken ST1 en ST2 wijzigen om het gewenste vermogen te verkrijgen.
i De nok MV moet afgesteld zijn tussen ST1 en ST2 (ST1 + 5°).
- ❻ Stel de gevoeligheid van de vlamdetectiecel zo goed mogelijk af (Positie 7).
- ❼ In bedrijf stellen van de brander.
- ❽ Controleer de druk bij de kop (Vlamgang 2).
- ❾ Pompdruk afstellen (Vlamgang 2).
- ❿ De nok ST2 aanpassen naargelang de waarde van CO₂.
- ⓫ Een heen en terug verrichten met de servomotor om de positie van de nok ST2 opnieuw te starten.
- ⓬ Pompdruk afstellen (Vlamgang 1).
- ⓭ Controleer de druk bij de kop (Vlamgang 1).
- ⓮ De nok ST1 aanpassen naargelang de waarde van CO₂.
- ⓯ Een heen en terug verrichten met de servomotor om de positie van de nok ST1 opnieuw te starten.
- ⓰ De stabiliteit van de verbranding van de vlam controleren.
- ⓱ Voer een verbrandingsmeting uit.
- ⓲ Draai de potentiometer van de vlamdetectiecel, totdat diode 1 gaat knipperen. Ga 2 gradaties terug, zodat de 2 diodes aan gaan. Indien de diode 1 niet knippert, draai de potentiometer op positie 5.
- ⓳ Het starten van de brander controleren en het doorlopen van de trappen 1 ➔ 2 ➔ 1. De nok MV afstellen (Indien nodig).
- ⓴ De verrichte afstellingen aangeven in het kader "Controlefiche" van de handleiding

Controle en onderhoud

Werkingscontrole

De volgende controles uitvoeren gedurende de inbedrijfstelling of na een controlebeurt van de brander:

- | | | |
|--|---|---|
| Verwijder de vlamdetectiecel, dek deze af en start de brander. | ➔ | Na de veiligheidstijd, dient de relais op de veiligheidsmodus komen te staan. De brander stopt. |
| De brander is in bedrijf: Verwijder de vlamdetectiecel en dek deze af. | ➔ | De brander start opnieuw na het verstrijken van de veiligheidstijd, de relais moet overschakelen naar de veiligheidsmodus. |
| Start de brander met de vlamdetectiecel in het licht. | ➔ | De bedieningsinrichting moet na een voorventilatieperiode van ongeveer 15 s overschakelen naar de veiligheidsmodus. De brander stopt. |

Eindcontroles

Start de brander een aantal maal en controleer het programmaverloop op de brander automatisch.

Alvorens de installatie te verlaten moet de installateur:

- Het correct functioneren van de apparatuur van de ketel en van de thermostaten controleren.
- De correcte afstelling van de thermostaten controleren.
- Controleren dat de toevoeropening van verbrandingslucht aan de geldige normen voldoet.
- De controlefiche invullen die zich aan de achterkant van de gebruiksinstructies bevindt.
- In de gebruiksinstructies uw naam en telefoonnummer aangeven.
- De gebruiker van de installatie op de hoogte stellen van de gebruiksinstructies die bij dit document horen en in het bijzonder van de paragraaf "Brander op veiligheidsmodus?".
- De handleiding aan de gebruiker overhandigen.

Onderhoudsprocedure

De brander en de ketel dienen ten minste een jaarlijkse onderhouds- en schoonmaakbeurt te krijgen, en ook ten minste een jaarlijkse afstelling.

Deze handelingen dienen door een bevoegd vakman uitgevoerd te worden.

⚠ Wanneer de temperatuur van de verbrandingsgassen aanzienlijk is gestegen, is de ketel vuil en moet deze worden gereinigd.

1. De hoofdschakelaar van de verwarmingsinstallatie uitschakelen en de brander losmaken van de elektrische installatie
2. De staat van de verbrandingskop controleren en van de rookgascircuits. Indien nodig het roet verwijderen.
3. Zet de brander in de onderhoudstand.
4. De oliefilters controleren en reinigen. Indien nodig, vervangen. Controleer de staat van de sproeier. Controleer de staat van de elektroden (Vervang elk jaar indien nodig). Controleer en reinig de nieuwe luchtingang in het ketelhuis.
5. Demonteer alle onderdelen van de brander en reinig deze (voor de branderkop is een speciaal schoonmaakmiddel optioneel leverbaar als reserveonderdeel).
6. De defecte onderdelen vervangen.
7. De brander in de werstand zetten.
8. Monteer de manometer en de vacuümmeter op de pomp van de brander.
9. De elektrische aansluitingen van de brander controleren. Schakel de hoofdschakelaar van de installatie in.
10. In bedrijf stellen van de brander. Stel de brander af.
11. De verbrandingsmetingen uitvoeren (ketel op werkingspositie).
12. De resultaten van de uitgevoerde metingen en het vervangen materiaal aangeven in de controlefiche aan de achterkant van de gebruiksinstructies.
13. Een eindcontrole van de werking uitvoeren.

Elektrisch schema

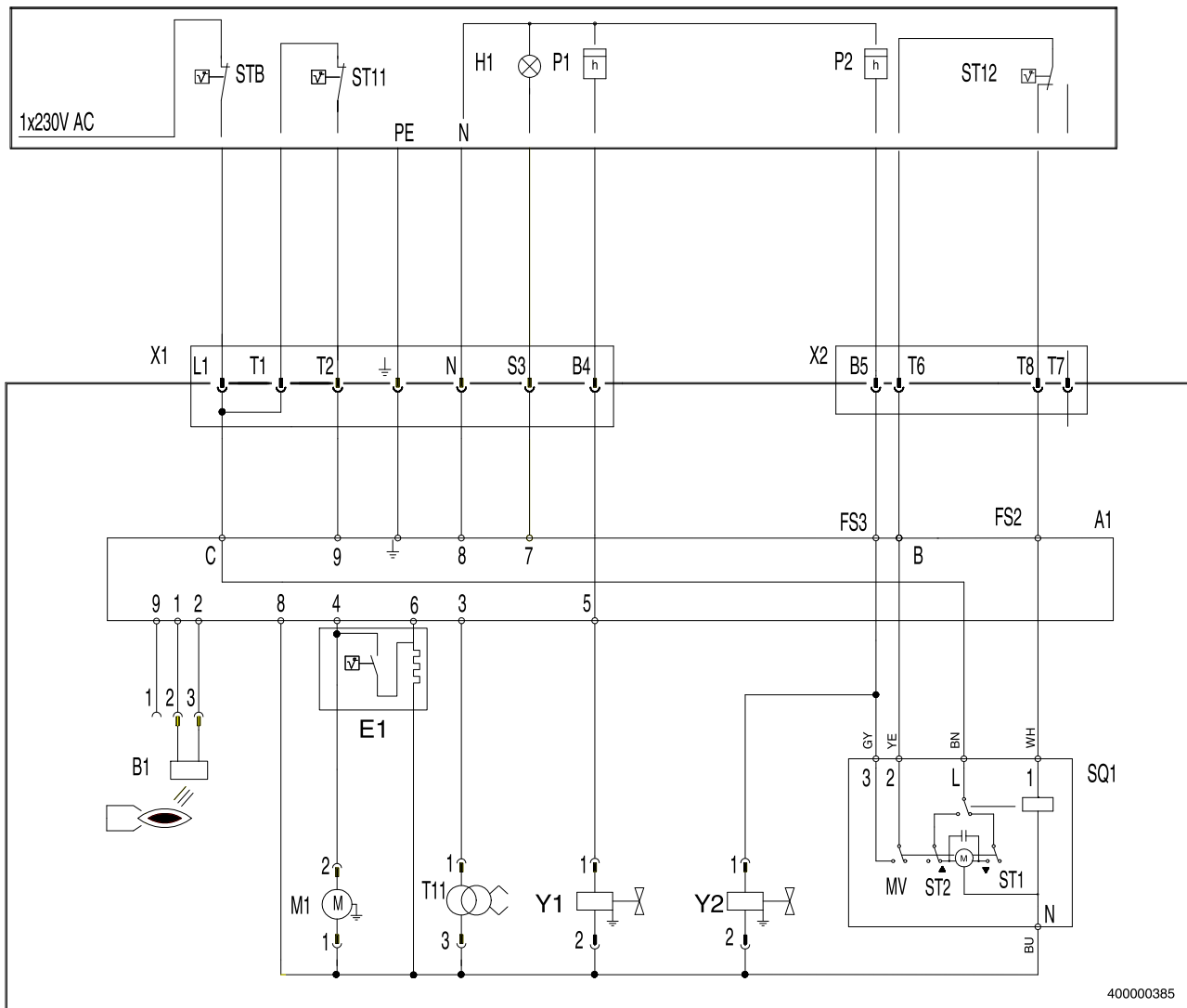

01061

A1	Branderautomaat	ST12	Thermostaat stand 2
B1	Vlamdetectie	P1	Urenteller Vlangang 1
E1	Voorverwarmer stookolie	P2	Urenteller Vlangang 2
H1	Branderstoring	T11	Ontstekingstransformator
M1	Turbinemotor	X1	7-polige connector
SQ1	Servomotor luchtventiel	X2	4-polige connector
STB	Veiligheidsthermostaat	Y1	Elektromagnetische klep stookolie Vlangang 1
ST11	Thermostaat stand 1	Y2	Elektromagnetische klep stookolie Vlangang 2

Aarding overeenkomstig de lokale voorschriften

Storingen

Alvorens tot actie over te gaan moet de vakman de volgende controles uitvoeren:

- De ketel en de brander staan aan (signaal aan, veiligheidsthermostaat geactiveerd) ?
- Wordt er olie toegevoerd ?
- Is de regeling of de thermostaat van de ketel in warmte vraag ?(zoniet, aanpassen).
- Het rookgascircuit is in staat een goede verbranding mogelijk te maken ?(Datum van de laatste schoonmaakbeurt).

Fouten	Mogelijke oorzaak	Oplossing
De brander ontsteekt niet.	x Geen spanning.	→ Reset de thermostaat. → Controleer de zekeringen en de schakelaars. → Verhoog de meetwaarde van de thermostaten of de regeling [hoger afstellen dan de temperatuur van de ketel].
	x Motor defect.	→ Vervang de motor.
De motor start niet.	x Defecte condensator.	→ Vervang de condensator.
	x Motorlager beschadigd.	→ Vervang de motor.
Mechanisch geluid.	x Wrijving van de turbine.	→ Controleer de positie.
	x Kortsluiting van de ontstekingselektroden.	→ Aanpassing van de afstand tussen de ontstekingselektroden.
Geen ontstekingsvonk.	x Te veel afstand tussen de elektroden.	→ Aanpassing van de afstand tussen de ontstekingselektroden.
	x Elektroden zijn vuil of vochtig.	→ Reinig of vervang de ontstekingselektroden.
	x Kabels van elektroden verkeerd aangesloten.	→ Controleer de aansluitingen.
	x Isolatie van ontstekingselektroden defect.	→ Vervang de elektroden.
	x Kabels van ontstekingselektroden defect.	→ Vervang de ontstekingskabels.
	x Transformator defect.	→ De ontstekingstransformator vervangen.
De branderautomaat komt op de veiligheidsmodus te staan.	x Vlamdetectiecel vuil.	→ Reinig de cel.
	x De vlam wordt weggeblazen.	→ Stel de brander opnieuw af.
	x Vlamdetectiecel of kabels defect.	→ Vervang de cel of de kabels.
De pomp zuigt geen olie aan.	x Koppeling motor/pomp beschadigd.	→ De koppeling vervangen.
	x Zeef, leidingen of deksel van de pomp niet goed afgedicht.	→ Vervang het filter. → Draai de verbindingen aan of het deksel.
	x Toevoer-afvoer van olie omgekeerd.	→ Wijzig de aansluiting.
	x Kranen gesloten.	→ De kranen openen.
	x Filter of zeef verstopt.	→ Vervang het filter of de zeef.
De pomp maakt geluid.	x De pomp zuigt lucht aan.	→ Controleer de afdichting van de aanzuigleidingen.
	x De pomp draait vacuüm.	→ Reinig de filter of de aanzuigleidingen. → Controleer de afmetingen van de olietoevoerleidingen, op eventuele krimp, controleer of de leidingen vuil zijn of dat de olie niet te koud is.
Slechte verbranding.	x Slechte afstelling.	→ Controleer de afstelling van de brander.
	x Geen lucht.	→ Corrigeer het luchtdebiet.
	x Verstuiver vuil of versleten.	→ Vervang de sproeier.
	x Geen verstuiving.	→ Vervang het magnetisch ventiel . → Vervang de sproeier. → Pomp vervangen. → Vervang de magneetklep.
	x Verbrandingskop vuil	→ Reinig de verbrandingskop.
	x Luchtaanzuigkanalen vuil.	→ Reinigen.
	x Stookplaats onvoldoende geventileerd.	→ Verbeter de ventilatie.

Reserveonderdelen - Chappée - OEN 260 L

i Om een reserveonderdeel te bestellen, het refrentienummer aangeven dat bij het gewenste onderdeel staat.

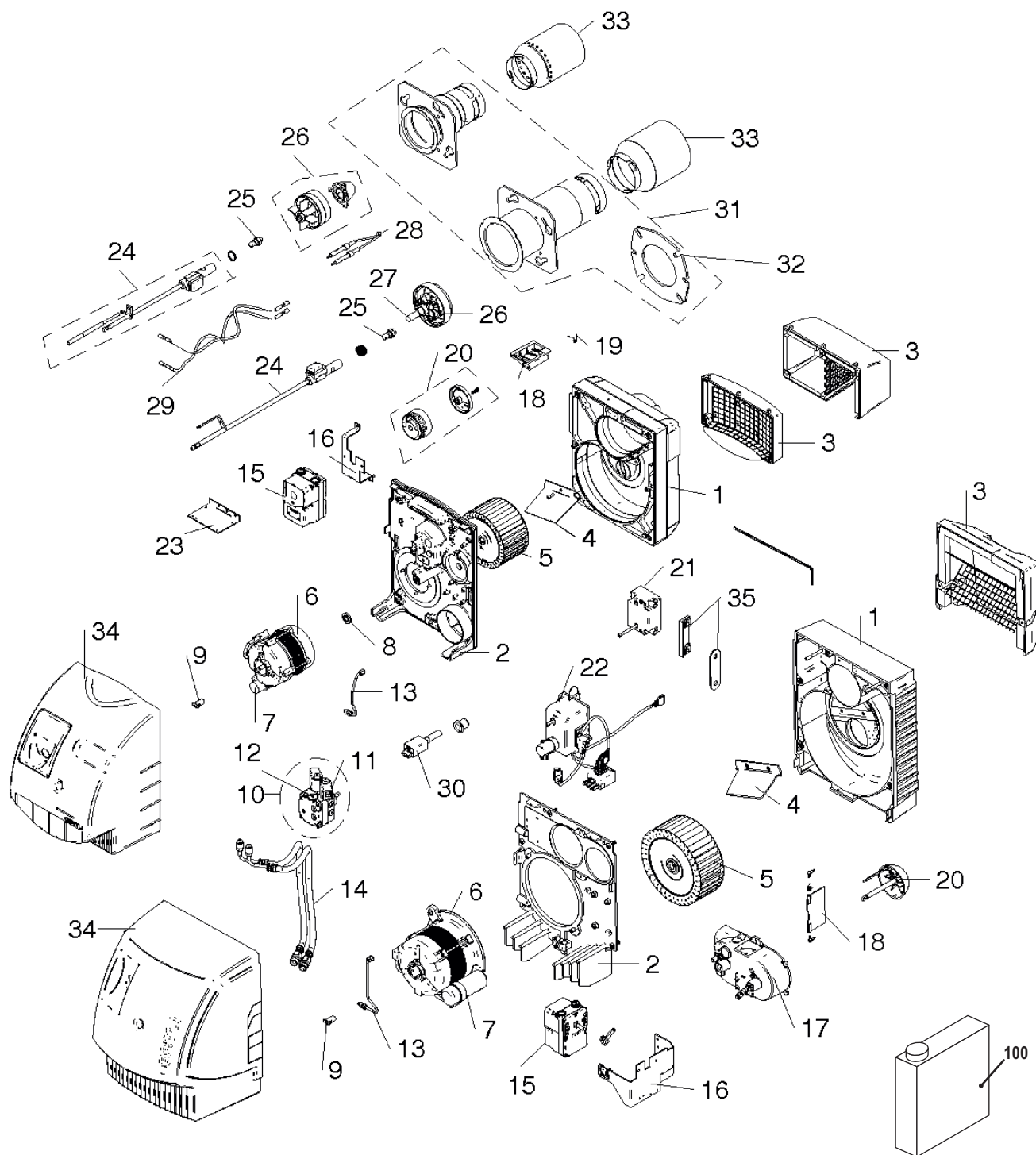

01062

Ref	Benaming	Referentie	Modellen	Ref	Benaming	Referentie	Modellen		
1	Branderlichaam	108503	OEN 265 LZV-P	23	Steun contact Wieland	130973	OEN 265 LZV-P		
		200022046	OEN 266 LZV-P				OEN 266 LZV-P		
		200022047	OEN 267 LZV-P	24	Verwarmde verstuiverlijn	300028302	OEN 265 LZV-P		
2	Draagplaat voor componenten	107368	OEN 265 LZV-P			300028303	OEN 266 LZV-P		
		105412	OEN 267 LZV-P			300028304	OEN 267 LZV-P		
3	Luchtkast	107265	OEN 265 LZV-P	25	Sproeier 0.75 - 80°S Danfoss	300028305	OEN 265 LZV-P		
		108444	OEN 266 LZV-P			26	Sproeier 1.20 - 80°W Delavan	300028306	OEN 266 LZV-P
		102656	OEN 267 LZV-P					104497	OEN 267 LZV-P
		4	Duo-press	108504	OEN 265 LZV-P	27	Verbrandingskop MBK 933	200022049	OEN 265 LZV-P
103245	OEN 267 LZV-P			200022051	OEN 266 LZV-P				
5	Turbine : 133 x 75	108439	OEN 265 LZV-P	28	Ontstekingselektrode	200004650			
	Turbine : 180 x 70	300017024	OEN 266 LZV-P						
6	Motor (150 W)	108506	OEN 265 LZV-P	29	Hoogspanningskabels	107158	OEN 265 LZV-P		
	Motor (260 W)	103310	OEN 266 LZV-P			108680	OEN 266 LZV-P		
						200004901	OEN 267 LZV-P		
7	Condensator (4µF)	130676	OEN 265 LZV-P	30	Vlamdetectiecel	130350			
	Condensator (8µF)	105659	OEN 266 LZV-P	31	Leidingadaptor + Bevestigingsflens + Pakking	200004444	OEN 265 LZV-P		
8	Motortussenstuk	107130	OEN 265 LZV-P			200022052	OEN 266 LZV-P		
			OEN 266 LZV-P			200022053	OEN 267 LZV-P		
9	Motor koppeling	101663		32	Pakking	103956			
10	Oliepomp BFP521R3	107902		33	Vlambuis	300018836	OEN 265 LZV-P		
11	Magnetisch ventiel voor "Danfoss" pomp (NC)	101977				300028308	OEN 266 LZV-P		
	Magnetisch ventiel voor "Danfoss" pomp (NO)	702451			OEN 267 LZV-P				
12	Oliepompfilter voor "Danfoss" pomp	101845		34	Klep	107100	OEN 265 LZV-P		
13	Aanvoerleiding voor "Danfoss" pomp	107014	OEN 265 LZV-P			200003732	OEN 266 LZV-P		
		108869	OEN 266 LZV-P	35	Pakking transformator	102714	OEN 267 LZV-P		
14	Olieslang 1.2 m	107154		90	Stelschroeven	107166			
15	Servomotor	200001951	OEN 265 LZV-P	91	Speciaal materiaal	107372	OEN 265 LZV-P		
		131105	OEN 266 LZV-P				OEN 266 LZV-P		
16	Ondersteuning servomotor	131030	OEN 267 LZV-P	100	Reinigingsmiddel voor verbrandingskop	105709			
		108879	OEN 265 LZV-P						
17	Luchtkast	300028301	OEN 266 LZV-P	 Aan slijtage onderhevige onderdelen : Zie nummer 12, 25, 28, 32.					
18	Luchtklep	108468	OEN 267 LZV-P						
		200021785	OEN 265 LZV-P						
19	Veer	107128	OEN 266 LZV-P						
20	Drukregeling	108587	OEN 265 LZV-P						
		108849	OEN 266 LZV-P						
21	Transformator	300022191							
22	Branderautomat BB-LZV-P	200022159							

Chappée Belgique



BAXI Belgium
Chaussée de Tubize 487
B - 1420 Braine l'Alleud

www.baxi.be

☎ 02 366 04 00
☎ 02 366 06 85
✉ info@baxi.be



Het logo FSC geeft aan dat het hout afkomstig is van bossen die beheerd worden volgens strenge normen op milieu-, sociaal en economisch gebied.

© Auteursrechten

Alle technische en technologische informatie in deze handleiding, evenals door ons ter beschikking gestelde tekeningen en technische beschrijvingen, blijven ons eigendom en mogen zonder onze toestemming niet worden vermenigvuldigd.

Wijzigingen voorbehouden.